

HT-C450
HT-C453
HT-C455

Systeme Home cinema numérique Guide de l'utilisateur

Imaginez les possibilités

Merci d'avoir acheté ce produit Samsung.
Pour obtenir notre service complet, veuillez
enregistrer votre produit sur

www.samsung.com/register



Consignes de sécurité

Avertissements de sécurité

POUR RÉDUIRE LES RISQUES D'ÉLECTROCUTION, NE RETIREZ JAMAIS LE CAPOT (NI L'ARRIÈRE).
LES PIÈCES DE CE PRODUIT NE SONT PAS RÉPARABLES PAR L'UTILISATEUR. VEUILLEZ CONTACTER UN TECHNICIEN QUALIFIÉ POUR TOUTE RÉPARATION.

	ATTENTION RISQUE D'ÉLECTROCUTION NE PAS OUVRIR	
Ce symbole indique la présence d'une tension dangereuse dans l'appareil, présentant un risque d'électrocution ou de blessures.	ATTENTION : AFIN D'ÉVITER TOUT RISQUE D'ÉLECTROCUTION, LA BROCHE LA PLUS LARGE DE LA FICHE DOIT ÊTRE TOTALEMENT INSÉRÉE DANS LE TROU PLUS LARGE.	Ce symbole indique les directives importantes qui accompagnent le produit.

AVERTISSEMENT

- Afin de réduire tout risque d'incendie ou d'électrocution, n'exposez jamais cet appareil à la pluie ou à l'humidité.

ATTENTION

- Évitez toute projection d'eau sur l'appareil et ne posez jamais d'objet contenant un liquide dessus (ex : un vase).
- La fiche permet de débrancher l'appareil et doit toujours être facilement accessible.
- Cet appareil doit toujours être branché à une prise de courant alternatif reliée à la terre.
- Pour débrancher l'appareil, il convient de retirer la fiche de la prise murale, il faut donc que cette dernière soit facilement accessible.

CLASS 1 **LASER PRODUCT**
KLASSE 1 **LASER PRODUKT**
LUOKAN 1 **LASER LAITE**
KLASS 1 **LASER APPARAT**
PRODUCTO **LÁSER CLASE 1**

PRODUIT LASER DE CLASSE 1

Le lecteur de disque compact est homologué comme produit LASER DE CLASSE 1.
L'utilisation des commandes, les réglages ou l'exécution de procédures autres que celles spécifiées ci-dessus peuvent conduire à une exposition à des radiations dangereuses.

ATTENTION

- DES RAYONS LASER INVISIBLES SONT PRÉSENTS LORSQUE L'APPAREIL EST OUVERT OU QUE LES DISPOSITIFS DE VERROUILLAGE SONT CIRCONVENUS. ÉVITEZ L'EXPOSITION AUX RAYONS.

Précautions

- Assurez-vous que l'alimentation en c.a. de votre habitation est conforme à la plaque d'identification située au dos de votre appareil.
- Posez votre appareil à plat sur un meuble stable en veillant à laisser un espace de 7,5 à 10 cm autour de l'appareil afin d'assurer sa ventilation correcte.
- Ne le posez pas sur des amplificateurs ou autre appareil qui risque de chauffer. Veillez à ne pas obstruer les orifices de ventilation.
- Ne posez rien sur l'appareil.
- Avant de déplacer l'appareil, assurez-vous que le compartiment du disque est vide.
- Pour couper complètement l'alimentation de l'appareil, en particulier lorsque vous prévoyez de ne pas l'utiliser pendant une période prolongée, retirez la fiche de la prise murale.
- En cas d'orage, retirez la fiche c.a. de la prise murale. Les pointes de tension dues aux éclairs pourraient endommager l'appareil.
- N'exposez pas l'appareil à la lumière directe du soleil ni à d'autres sources de chaleur. L'appareil pourrait surchauffer et mal fonctionner.
- N'exposez pas l'appareil à l'humidité ni à aucune source de chaleur excessive et éloignez-le des appareils générant des ondes magnétiques ou des champs électriques intenses (ex. : haut-parleurs).
- Débranchez le câble d'alimentation de l'alimentation en c.a. en cas de dysfonctionnement.
- Cet appareil n'est pas conçu pour un usage industriel. Il est uniquement réservé à un usage privé.
- De la condensation peut se former si votre appareil ou votre disque a été entreposé dans un endroit exposé à des températures basses. Si l'appareil doit être transporté pendant l'hiver, attendez environ 2 heures pour qu'il s'adapte à la température de la pièce avant de l'utiliser.
- Les piles utilisées avec cet appareil contiennent des produits chimiques dangereux pour l'environnement. Ne les jetez pas avec les ordures ménagères.

Accessoires

Vérifiez que vous disposez bien des accessoires suivants.



Consignes de sécurité

Manipulation et rangement des disques - Précautions

De petites éraflures sur un disque risquent de réduire la qualité du son et de l'image ou de les faire sauter.

Prenez garde à ne pas rayer les disques lorsque vous les manipulez.

Manipulation des disques

- Ne touchez pas la face de lecture du disque.
- Tenez le disque par les tranches afin de ne pas laisser de traces de doigts sur la surface.
- Ne collez pas de papier ou de ruban adhésif sur le disque.

Rangement des disques

- N'exposez pas les disques à la lumière directe du soleil.
- Rangez-les dans un endroit frais et aéré.
- Rangez-les dans des pochettes propres. Positionnez-les verticalement.



REMARQUE

- Évitez les salissures sur les disques.
- N'insérez jamais de disques fendus ou rayés.

Manipulation et rangement des disques

Si un disque présente des traces de doigts, nettoyez-le à l'aide d'un peu de nettoyant doux dilué dans de l'eau et essuyez avec un chiffon doux.

- Lors du nettoyage, essayez doucement de l'intérieur vers l'extérieur du disque.

REMARQUE

- De la condensation peut se former lorsque de l'air chaud entre en contact avec des parties froides situées à l'intérieur de l'appareil. En cas de condensation à l'intérieur de l'appareil, celui-ci risque de ne pas fonctionner correctement. Si cela se produit, retirez le disque et attendez une à deux heures en laissant l'appareil sous tension.

Licence



- À PROPOS DU FORMAT DIVX : DivX® est un format vidéo numérique créé par DivX, Inc. Cet appareil est un appareil certifié DivX capable de lire des vidéos DivX. Rendez-vous sur www.divx.com pour des informations complémentaires et des outils logiciels pour convertir vos fichiers au format DivX.
- À PROPOS DE LA VIDÉO À LA DEMANDE DIVX : cet appareil certifié DivX® doit être enregistré pour pouvoir lire le contenu de vidéo à la demande (VOD) DivX. Pour générer le code d'enregistrement, rendez-vous dans la rubrique DivX VOD du menu d'installation de l'appareil. Une fois muni de ce code, allez sur vod.divx.com pour terminer la procédure d'enregistrement et en savoir plus sur DivX VOD.
- DivX Certified® to play DivX® vidéo
- Dolby et le symbole représentant deux D sont des marques déposées de Dolby Laboratories.
- "Pat. 7,295,673; 7,460,688; 7,519,274"

Droit d'auteur

© 2010 Samsung Electronics Co., Ltd. Tous droits réservés.

Protection contre la copie

- De nombreux disques DVD sont pourvus de protection contre la copie. Par conséquent, vous devez uniquement brancher votre appareil directement à votre téléviseur, et non à un magnétoscope. Le fait de raccorder l'appareil à un magnétoscope provoque une image déformée avec des disques DVD protégés contre la copie.
- Ce produit utilise la technologie de protection des droits d'auteur protégée par des brevets américains et d'autres droits de propriété intellectuelle. L'utilisation de cette technologie de protection des droits d'auteur doit faire l'objet d'une autorisation de Rovi Corporation et réalisée dans un cadre privé et d'autres utilisations de visionnage limitées, sauf autorisation spéciale délivrée par Rovi Corporation. L'ingénierie inverse et le démontage sont interdits.

Table des matières

CONSIGNES DE SÉCURITÉ

2

- 2 Avertissements de sécurité
- 3 Précautions
- 3 Accessoires
- 4 Manipulation et rangement des disques - Précautions
- 4 Licence
- 4 Droit d'auteur
- 4 Protection contre la copie

PRISE EN MAIN

7

- 7 Icones utilisées dans ce guide
- 7 Types et caractéristiques des disques
- 11 Description
 - 11 Panneau avant
 - 12 Panneau arrière
- 13 Télécommande

BRANCHEMENTS

15

- 15 Connexion des enceintes
- 18 Raccordement de la sortie Video Out à votre téléviseur
- 20 Connexion de l'antenne FM
- 21 Raccordement audio des périphériques

CONFIGURATION

22

- 22 Avant de commencer (Installation initiale)
- 22 Réglage du menu Setup
- 23 Affichage
 - 23 Format d'écran
 - 23 BD Wise
 - 23 Résolution
 - 23 Format HDMI
- 24 Audio
 - 24 Réglage des enceintes
 - 25 DRC (Compression dynamique)
 - 25 Synchronisation AV
 - 25 Audio HDMI
 - 26 Égaliseur
- 26 Système
 - 26 Installation initiale
 - 26 Enregistrement DivX(R)
- 26 Langue
- 26 Sécurité
 - 26 Contrôle parental
 - 26 Modification du mot de passe
- 26 Assistance
 - 26 Informations sur le produit

Table des matières

FONCTIONS DE BASE

27

- 27 Lecture d'un disque
- 27 Lecture de CD audio (CD-DA)/MP3/WMA
- 28 Lecture de fichiers JPEG
- 28 Utilisation de la fonction de lecture
- 32 Mode sonore
- 34 Écoute de la radio

FONCTIONS AVANÇÉES

35

- 35 Fonction USB
- 35 Extraction audionumérique

INFORMATIONS COMPLÉMENTAIRES









36

- 36 Dépannage
- 37 Liste des codes de langue
- 38 Caractéristiques

- Les figures et illustrations de ce manuel d'utilisation sont fournies à titre de référence et peuvent différer de l'apparence réelle de l'appareil.

Icones utilisées dans ce guide

Assurez-vous de consulter les définitions des termes suivants avant de lire le guide d'utilisation.

Icône	Terme	Définition
	DVD	Il s'agit d'une fonction disponible avec les disques DVD-Vidéo ou DVD±R/±RW ayant été enregistrés et finalisés en mode vidéo.
	CD	Il s'agit d'une fonction disponible avec un CD de données (CD DA, CD-R/-RW).
	MP3	Il s'agit d'une fonction disponible avec les disques CD-R/-RW.
	JPEG	Il s'agit d'une fonction disponible avec les disques CD-R/-RW.
	DivX	Il s'agit d'une fonction disponible avec les disques MPEG4 (DVD±R/±RW, CD-R/-RW).
	ATTENTION	Indique un cas où une fonction ne peut pas être exécutée ou des réglages pourraient être annulés.
	REMARQUE	Conseils ou instructions fournis pour vous aider à exécuter chaque fonction.
	Touche de raccourci	Permet d'accéder directement et facilement à une fonction via la simple pression du bouton de la télécommande spécifié.

Types et caractéristiques des disques



Code de région

Cet appareil ainsi que les disques sont codés par région. Ces codes régionaux doivent correspondre pour que le disque puisse être lu. Si les codes ne correspondent pas, le disque ne pourra pas être lu.

Type de disque	Code de région	Région
DVD-VIDEO		États-Unis, territoires des États-Unis et Canada
		Europe, Japon, Moyen-Orient, Égypte, Afrique du Sud, Groenland
		Taiwan, Corée, Philippines, Indonésie, Hong Kong
		Mexique, Amérique du Sud, Amérique centrale, Australie, Nouvelle Zélande, Îles du Pacifique, Caraïbes
		Russie, Europe de l'Est, Inde, la plupart des pays d'Afrique, Corée du Nord, Mongolie
		Chine

Prise en main

Types de disques pouvant être lus

Types de disques et marques (logos)	Signaux enregistrés	Dimensions du disque	Temps de lecture maxi.
 DVD-VIDEO	AUDIO + VIDÉO	12 cm	Environ 240 min. (une face)
			Environ 480 min. (double face)
		8 cm	Environ 80 min. (une face)
			Environ 160 min. (double face)
 CD AUDIO	AUDIO	12 cm	74 min.
		8 cm	20 min.
 DivX	AUDIO + VIDÉO	12 cm	—
		8 cm	—

N'utilisez pas les types de disques suivants

- Les disques LD, CD-G, CD-I, CD-ROM, DVD-ROM et DVD-RAM ne peuvent pas être lus par cet appareil. Si vous essayez de lire ces types de disques, le message <WRONG DISC FORMAT (Format de disque incorrect)> s'affiche sur l'écran du téléviseur.
- Les disques DVD achetés à l'étranger risquent de ne pas être lus par cet appareil. Si vous essayez de les lire, le message <Wrong Region. Please check Disc. (Mauvaise région. Vérif. disque.)> s'affiche sur l'écran du téléviseur.

Types et formats des disques

Cet appareil ne prend pas en charge les fichiers sécurisés (DRM).

Disques CD-R

- Il est possible que certains disques CD-R ne puissent pas être lus selon l'appareil ayant servi à l'enregistrer (graveur de CD, PC) et l'état du disque.
- Utilisez des disques CD-R 650 Mo/74 minutes.
N'utilisez pas de disques CD-R de plus de 700 Mo/80 minutes car il est possible qu'ils ne puissent pas être lus.
- Il est possible que certains supports CD-RW (réinscriptibles) ne puissent pas être lus.
- Seuls les disques CD-R correctement finalisés peuvent être lus intégralement. Si la session est fermée alors que le disque n'est pas finalisé, vous risquez de ne pas pouvoir lire le disque intégralement.

Disques MP3 CD-R

- Seuls les disques CD-R contenant des fichiers MP3 au format ISO 9660 ou Joliet peuvent être lus.
- Les noms des fichiers MP3 ne doivent contenir aucun espace ni caractère spécial (. / = +).
- Utilisez des disques enregistrés à une vitesse de compression/décompression supérieure à 128 Kbits/s.
- Seuls les fichiers possédant les extensions « mp3 » et « MP3 » peuvent être lus.
- Seuls les disques gravés en multisessions consécutives peuvent être lus. Si un disque multisession contient. Un segment vierge, il pourra être lu uniquement jusqu'au segment vierge.
- Si un disque n'est pas finalisé, l'appareil mettra plus de temps à démarrer la lecture et il est possible que tous les fichiers enregistrés ne soient pas lus.
- Pour les fichiers encodés au format VBR (Variable Bit Rate), c'est-à-dire les fichiers ayant à la fois un débit binaire faible et un débit binaire élevé (ex. : 32 Kbits/s à 320 Kbits/s), le son risque de sauter lors de la lecture.
- Un maximum de 500 pistes par CD peut être lu.
- Un maximum de 300 dossiers par CD peut être lu.

Disques JPEG CD-R

- Seuls les fichiers possédant l'extension « jpg » peuvent être lus.
- Si un disque n'est pas finalisé, l'appareil mettra plus de temps à démarrer la lecture et il est possible que tous les fichiers enregistrés ne soient pas lus.
- Seuls les disques CD-R contenant des fichiers JPEG au format ISO 9660 ou Joliet peuvent être lus.
- Les noms des fichiers JPEG doivent contenir 8 caractères maximum et ne comporter aucun espace ni caractère spécial (. / = +).
- Seuls les disques gravés en multisessions consécutives peuvent être lus. Si un disque multisession contient un segment vierge, il pourra être lu uniquement jusqu'au segment vierge.
- Un maximum de 999 images peut être enregistré dans un dossier.
- Lors de la lecture d'un CD d'images Kodak/Fuji, seuls les fichiers JPEG contenus dans le dossier d'images peuvent être lus.
- Il est possible que les disques d'images autres que les CD d'images Kodak/Fuji soient plus longs au démarrage de la lecture ou ne soient pas lus du tout.

DVD±R/±RW, CD-R/-RW

- Les mises à jour logicielles pour les formats incompatibles ne sont pas prises en charge. (Exemple : QPEL, GMC, résolution supérieure à 800 x 600 pixels, etc.)
- Si un disque DVD-R/-RW n'a pas été enregistré correctement au format DVD Vidéo, il ne pourra pas être lu.

DivX (Digital Internet Video Express)

Le format DivX est un format de fichier vidéo mis au point par Microsoft et basé sur la technologie de compression MPEG4. Ce format permet de fournir des données audio et vidéo sur Internet en temps réel.

La technologie MPEG4 est utilisée pour l'encodage vidéo, tandis que la technologie MP3 est utilisée pour l'encodage audio, ce qui permet aux utilisateurs de regarder un film en bénéficiant d'une qualité vidéo et audio pratiquement similaire à celle d'un DVD.

Formats pris en charge (DivX)

Cet appareil ne prend en charge que les formats de support suivants. Si aucun des formats, vidéo ou audio, n'est pris en charge, l'utilisateur pourrait être privé de son et les images pourraient être médiocres.

Formats vidéo pris en charge

Format	Versions prises en charge
AVI	DivX3.11~DivX5.1, XviD
WMV	V1/V2/V3/V7

Formats audio pris en charge

Format	Débit binaire	Fréquence d'échantillonnage
MP3	80 à 320 Kbits/s	44,1 kHz
WMA	56 à 128 Kbits/s	
AC3	128 à 384 Kbits/s	44,1/48 kHz
DTS	1,5 Mbits/s	44,1 kHz

- Les fichiers DivX, y compris les fichiers audio et vidéo, créés au format DTS ne peuvent accepter que 6 Mbits/s maximum.
- Format de l'image : bien que la résolution DivX par défaut soit 640x480 pixels, cet appareil peut prendre en charge un format allant jusqu'à 720x480 pixels. Les résolutions d'écran TV supérieures à 800 ne sont pas prises en charge.

- Si la fréquence d'échantillonnage de votre disque est supérieure à 48 kHz ou à 320 Kbits/s, vous pouvez percevoir des tremblements à l'écran pendant la lecture.
- Les parties ayant un format d'image élevé risquent de ne pas être lues lors de la lecture d'un fichier DivX.
- Cet appareil n'acceptant que les formats d'encodage autorisés par DivX Networks, Inc., il est possible qu'un fichier DivX créé par l'utilisateur ne puisse pas être lu.

Caractéristiques de la fonction Hôte USB

Caractéristiques de la fonction Hôte USB

- Prend en charge les périphériques compatibles USB 1.1 ou USB 2.0.
- Prend en charge les périphériques connectés à l'aide d'un câble USB de type A.
- Prend en charge les périphériques compatibles UMS (USB Mass Storage) V1.0.
- Prend en charge le périphérique dont le lecteur connecté est au format de système de fichiers FAT (FAT, FAT16, FAT32).

Incompatibilités

- Ne prend pas en charge les périphériques qui nécessitent l'installation d'un autre lecteur sur le PC (Windows).
- Ne prend pas en charge la connexion à un concentrateur USB.
- Un périphérique USB connecté au moyen d'un câble de rallonge USB peut ne pas être reconnu.
- Un périphérique USB nécessitant une source d'alimentation distincte doit être connecté au lecteur à l'aide d'une connexion distincte.

Limites de fonctionnement

- Si le périphérique connecté est pourvu de plusieurs lecteurs (ou partitions) installés, il n'est possible de connecter qu'un seul lecteur (ou une seule partition).
- Un périphérique prenant uniquement en charge USB 1.1 risque de modifier, selon le périphérique, la qualité de l'image.

Prise en main

Périphériques USB pouvant être utilisés avec cet appareil

- Périphérique de stockage USB, lecteur MP3, appareil photo numérique
- Lecteur de disque dur amovible
 - Les lecteurs de disque amovibles de moins de 160 Go sont pris en charge. Les disques durs amovibles de 160 Go ou plus peuvent, selon le périphérique, ne pas être reconnus.
 - Si le périphérique connecté ne fonctionne pas parce que la source d'énergie est insuffisante, vous pouvez utiliser un câble d'alimentation distinct afin de le faire fonctionner correctement. Le connecteur du câble USB peut différer, selon le fabricant du périphérique USB.
- Lecteur de carte USB : lecteurs de carte USB à fente unique et à plusieurs fentes.
 - Les lecteurs de carte peuvent ne pas être pris en charge, en fonction du fabricant.
 - Si vous installez plusieurs unités de stockage sur un même lecteur multiscartes, il se peut que vous rencontriez des problèmes.
- Les périphériques utilisant le système de fichiers NTFS ne sont pas pris en charge. (Le système prend en charge uniquement le système de fichiers FAT et ne lit pas les films supérieurs à 1 Go en mode USB.)
- Certains lecteurs MP3, lorsqu'ils sont connectés à cet appareil, peuvent ne pas fonctionner, en fonction de la taille du secteur de leur système de fichiers.
- La fonction d'hôte USB n'est pas prise en charge si un appareil transférant des fichiers média par l'intermédiaire du programme spécifique au fabricant est connecté.
- Ne fonctionne pas avec les périphériques MTP (Media Transfer Protocol) Janus.

Formats de fichiers pris en charge

Format	Image fixe	Musique		Film	
Nom de fichier	JPG	MP3	WMA	WMV	DivX
Extension de fichier	JPG .JPEG	.MP3	.WMA	.WMV	.AVI
Débit binaire	-	80 à 320 Kbits/s	56 à 128 Kbits/s	4 Mbits/s	4 Mbits/s
Version	-	-	V8	V1, V2, V3, V7	DivX3.11~ DivX5.1, XviD
Pixel	640x480	-	-	720x480	
Fréquence d'échantillonnage	-	44,1 kHz	44,1 kHz	44,1 kHz à 48 kHz	

- Le protocole CBI (Control/Bulk/Interrupt) n'est pas pris en charge.
- Les appareils photo numériques qui utilisent le protocole PTP ou qui nécessitent l'installation d'un programme supplémentaire lorsqu'ils sont connectés à un PC ne sont pas pris en charge.

Description

Panneau avant

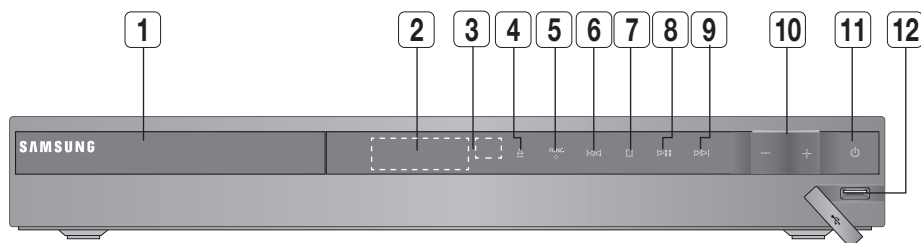

1	TIROIR DISQUE	Insérez le disque ici.
2	AFFICHAGE	Affiche le statut de lecture, l'heure, etc.
3	CAPTEUR DE LA TÉLÉCOMMANDE	Détecte les signaux provenant de la télécommande.
4	TOUCHE OUVRIR/FERMER (▲)	Permet d'ouvrir et de fermer le tiroir disque.
5	TOUCHE DE FONCTION (FUNC.)	mode change dans l'ordre suivant : DVD/CD → D.IN → AUX → USB → FM.
6	TOUCHE SYNTONISATION BAS/SAUT (◀▶)	Retour au titre, au chapitre ou à la piste précédent. Syntonisation vers le bas de la bande FM.
7	TOUCHE ARRÊT (■)	Interrompt la lecture du disque.
8	TOUCHE LECTURE/PAUSE (▶)	Permet de lire le disque ou de l'interrompre momentanément.
9	TOUCHE SYNTONISATION HAUT/SAUT (▶▶)	Passe au titre, au chapitre ou à la piste suivant. Syntonisation vers le haut de la bande FM.
10	TOUCHE DE RÉGLAGE DU VOLUME (—, +)	Réglage du volume
11	TOUCHE DE MISE SOUS TENSION (⏻)	Permet de mettre l'appareil sous et hors tension.
12	PORT USB	Permet de lire des fichiers contenus sur des périphériques de stockage USB externes tels que des lecteurs MP3, des cartes mémoire flash USB, etc.

Prise en main

Panneau arrière

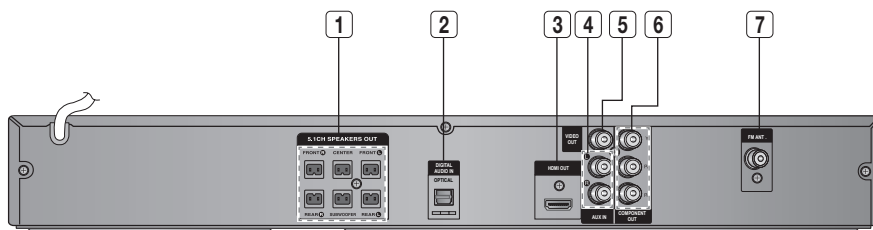

1	CONNECTEURS DE SORTIE DES ENCEINTES 5 CANAUX +1	Connectez les enceintes avant, centrale et arrière ainsi que le caisson de basse.
2	PRISE D'ENTRÉE OPTIQUE NUMÉRIQUE EXTERNE (DIGITAL AUDIO IN)	Permet de raccorder un appareil périphérique à sortie numérique.
3	PRISE DE SORTIE HDMI (HDMI OUT)	À l'aide d'un câble HDMI ; raccordez cette sortie HDMI à la borne d'entrée HDMI de votre téléviseur pour une image optimale.
4	PRISES AUX IN	Permet de raccorder la sortie analogique à 2 canaux d'un périphérique (un magnétoscope par exemple).
5	PRISE DE SORTIE VIDÉO (VIDEO OUT)	Permet de raccorder la prise de sortie VIDEO OUT de cet appareil à la prise d'entrée VIDEO IN de votre téléviseur.
6	PRISES DE SORTIE VIDÉO COMPOSANTES	Permet de raccorder l'appareil aux prises d'entrée vidéo composantes d'un téléviseur.
7	PRISE D'ANTENNE FM	Permet de brancher l'antenne FM.

Télécommande

Fonctions de la télécommande

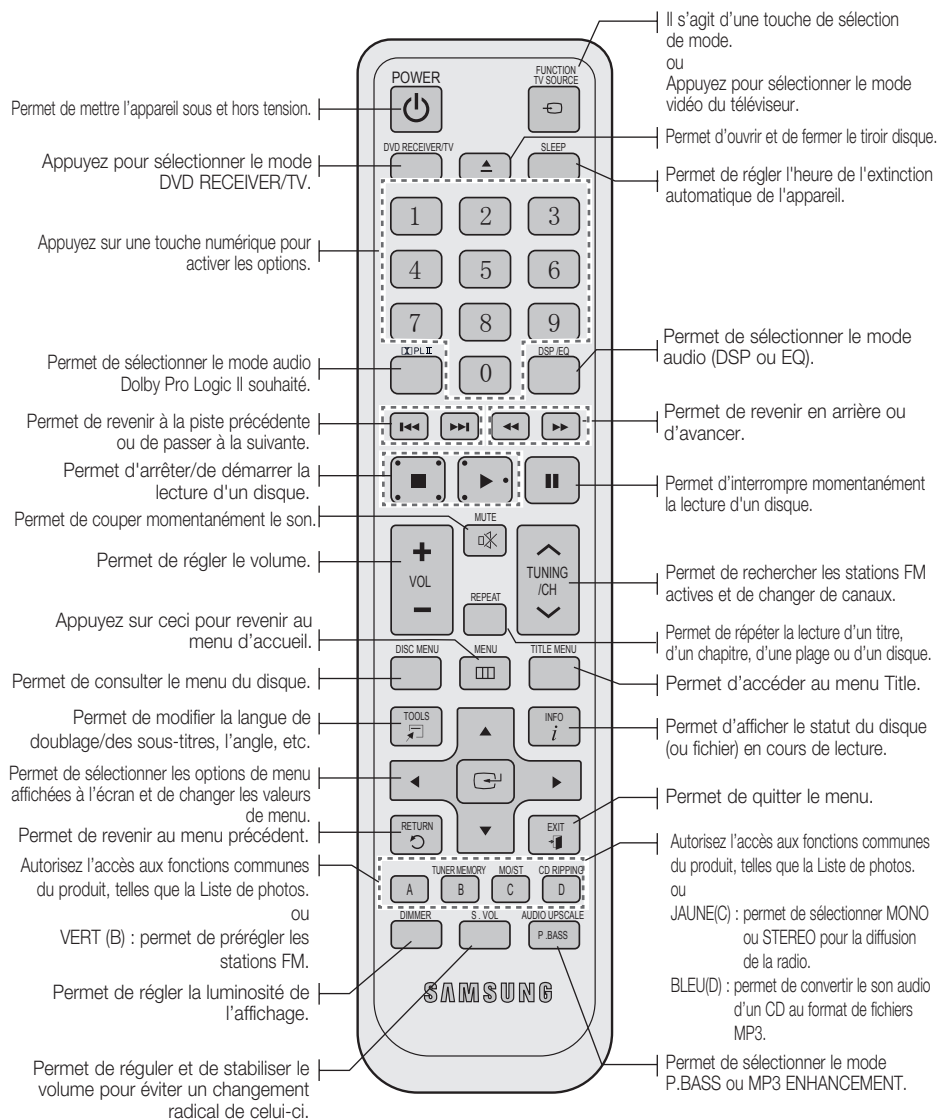

Prise en main

Installation des piles dans la télécommande

* Type de piles : AAA

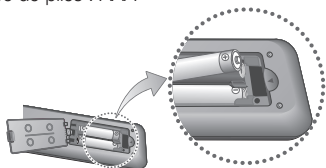

REMARQUE

- Placez les piles dans la télécommande en respectant les polarités : (+) avec (+) et (-) avec (-).
- Remplacez toujours les deux piles en même temps.
- N'exposez pas les piles à la chaleur ou à une flamme.
- La portée de la télécommande est d'environ 7 mètres en ligne droite.

Réglage de la télécommande

Vous pouvez contrôler certaines fonctions de votre téléviseur à l'aide de cette télécommande.

Pour contrôler un téléviseur à l'aide de la télécommande

1. Appuyez sur la touche **DVD RECEIVER/TV** pour régler la télécommande sur le mode TV.
2. Appuyez sur la touche **POWER** pour allumer le téléviseur.
3. Tout en maintenant la touche **POWER** enfoncée, saisissez le code correspondant à la marque de votre téléviseur.
 - Si plusieurs codes correspondant à votre téléviseur figurent dans le tableau, saisissez-les les uns après les autres pour trouver le code approprié.
 - **Exemple : Pour un téléviseur Samsung**
Tout en maintenant le bouton **POWER** enfoncé, utilisez les touches numériques pour entrer 00, 15, 16, 17 et 40.
4. Si le téléviseur s'éteint, cela signifie que le réglage est terminé.
 - Vous pouvez utiliser les touches TV **POWER**, **VOLUME**, **CHANNEL**, **MENU** ainsi que les touches numériques (0 à 9).

REMARQUE

- Il est possible que la télécommande ne fonctionne pas avec certaines marques de téléviseur. Il se peut également que certaines fonctions ne soient pas disponibles en fonction de la marque de votre téléviseur.

- Si vous ne réglez pas la télécommande avec le code correspondant à la marque de votre téléviseur, la télécommande fonctionne par défaut avec un téléviseur Samsung.

Liste des codes par marque de téléviseur

Marque	Code	Marque	Code
Admiral (M.Wards)	56, 57, 58	MTC	18
A Mark	01, 15	NEC	18, 19, 20, 40, 59, 60
Anam	01, 02, 03, 04, 05, 06, 07, 08, 09, 10, 11, 12, 13, 14	Nikei	03
AOC	01, 18, 40, 48	Onking	03
Bell & Howell (M.Wards)	57, 58, 81	Onwa	03
Brocsonic	59, 60	Panasonic	06, 07, 08, 09, 54, 66, 67, 73, 74
Candle	18	Penney	18
Cetronic	03	Philco	03, 15, 17, 18, 48, 54, 59, 62, 69, 90
Citizen	03, 18, 25	Philips	15, 17, 18, 40, 48, 54, 62, 72
Cinema	97	Pioneer	63, 66, 80, 91
Classic	03	Portland	15, 18, 59
Concerto	18	Proton	40
Contec	46	Quasar	06, 66, 67
Coronado	15	Radio Shack	17, 48, 56, 60, 61, 75
Craig	03, 05, 61, 82, 83, 84	RCA/ Proscan	18, 59, 67, 76, 77, 78, 92, 93, 94
Croslex	62	Realistic	03, 19
Crown	03	Sampo	40
Curtis Mates	59, 61, 63	Samsung	00, 15, 16, 17, 40, 43, 46, 47, 48, 49
CXC	03	Sanyo	19, 61, 65
Daewoo	02, 03, 04, 15, 16, 17, 18, 19, 20, 21, 22, 23, 24, 25, 26, 27, 28, 29, 30, 32, 34, 35, 36, 48, 59, 90	Scott	03, 40, 60, 61
Daytron	40	Sears	15, 18, 19
Dynasty	03	Sharp	15, 57, 64
Emerson	03, 15, 40, 46, 59, 61, 64, 82, 83, 84, 85	Signature 2000 (M.Wards)	57, 58
Fisher	19, 65	Sony	50, 51, 52, 53, 55
Funai	03	Soundesign	03, 40
Futuretech	03	Spectricon	01
General Electric (GE)	06, 40, 56, 59, 66, 67, 68	SSS	18
Hall Mark	40	Sylvania	18, 40, 48, 54, 59, 60, 62
Hitachi	15, 18, 50, 59, 69	Symphonic	61, 95, 96
Inkel	45	Tatung	06
JC Penny	56, 59, 67, 86	Techwood	18
JVC	70	Teknika	03, 15, 18, 25
KTV	59, 61, 87, 88	TMK	18, 40
KEC	03, 15, 40	Toshiba	19, 57, 63, 71
KMC	15	Victech	18
LG (Goldstar)	01, 15, 16, 17, 37, 38, 39, 40, 41, 42, 43, 44	Videch	59, 60, 69
Luxman	18	Wards	15, 17, 18, 40, 48, 54, 60, 64
LXI (Sears)	19, 54, 56, 59, 60, 62, 63, 65, 71	Yamaha	18
Magnavox	15, 17, 18, 48, 54, 59, 60, 62, 72, 89	York	40
Marantz	40, 54	Yupiteru	03
Matsui	54	Zenith	58, 79
MGA	18, 40	Zonda	01
Mitsubishi/MGA	18, 40, 59, 60, 75	Dongyang	03, 54

Connexions

Cette section décrit différentes méthodes de connexion de l'appareil aux autres périphériques externes.
Avant de déplacer ou d'installer l'appareil, assurez-vous de le mettre hors tension et de débrancher le cordon d'alimentation.

Connexion des enceintes

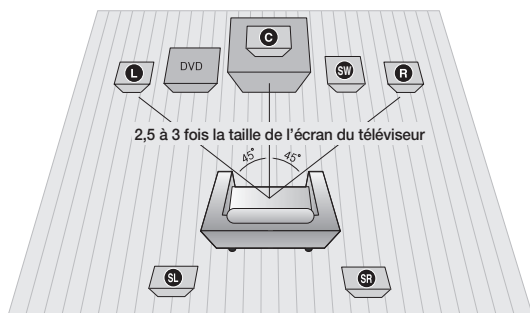

Position de l'appareil

Placez-le sur un pied, sur la tablette d'un meuble, ou sous le support du téléviseur.

Choix de la position d'écoute

La position d'écoute (distance entre l'utilisateur et le téléviseur) doit être située à environ 2,5 à 3 fois la taille de l'écran du téléviseur.

Exemple : Téléviseurs 32" : 2 à 2,4 m

Téléviseurs 55" : 3,5 à 4 m

Enceintes avant L R	Placez ces enceintes devant votre position d'écoute, face vers l'intérieur (environ 45 degrés) et dans votre direction. Placez-les de façon à ce que les haut-parleurs d'aigus soient à la hauteur de vos oreilles. Alignez le devant des enceintes avant avec le devant de l'enceinte centrale ou légèrement plus en avant.
Enceinte centrale C	Il est préférable de l'installer à la même hauteur que les enceintes avant. Vous pouvez aussi l'installer directement sur ou sous le téléviseur.
Enceintes arrière SL SR	Placez-les sur les côtés de votre position d'écoute. Si vous manquez d'espace, placez-les face à face. Placez-les à environ 60 à 90 cm au-dessus de vos oreilles, face légèrement vers le bas. * Contrairement aux enceintes avant et centrale, les enceintes arrière sont principalement utilisées pour les effets sonores et ils ne reproduisent donc pas forcément de son tout le temps.
Caisson de graves SW	Son emplacement n'est pas d'une importance cruciale. Vous pouvez le placer où vous voulez.

! ATTENTION

- Ne laissez pas les enfants jouer avec les enceintes ou à proximité. Ils pourraient se blesser en cas de chute de l'une d'elles.
- Lorsque vous branchez les fils aux enceintes, assurez-vous de respecter les polarités (+/-).
- Conservez le caisson de graves hors de portée des enfants afin d'éviter qu'ils ne mettent leurs mains ou des objets dans l'évent (ouverture) du caisson.
- Ne suspendez pas le caisson de graves au mur par l'évent (ouverture).

REMARQUE

- Si vous placez une enceinte près de votre téléviseur, la couleur de l'écran peut s'altérer en raison du champ magnétique généré par l'enceinte. Dans ce cas, éloignez l'enceinte.

Connexions

Connexion des enceintes

Composants des enceintes

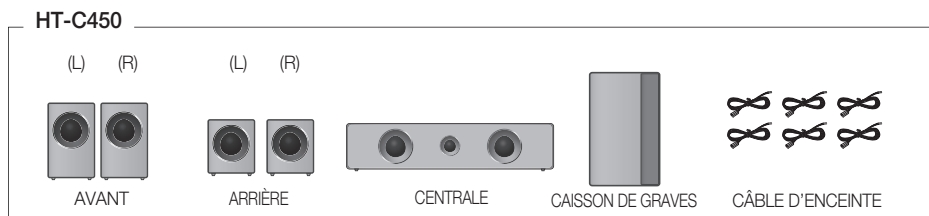

Composants des enceintes

Enceintes assemblées

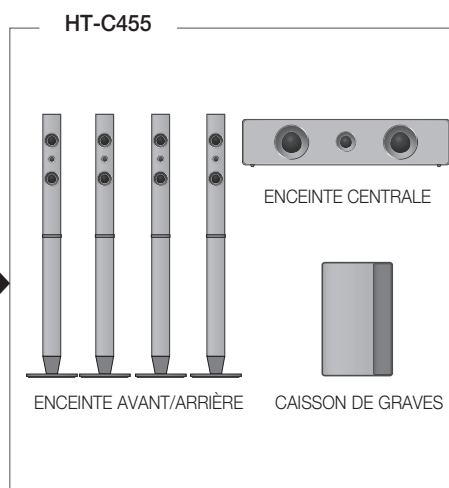
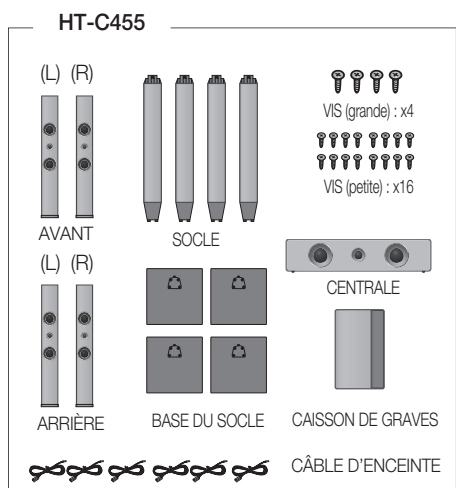
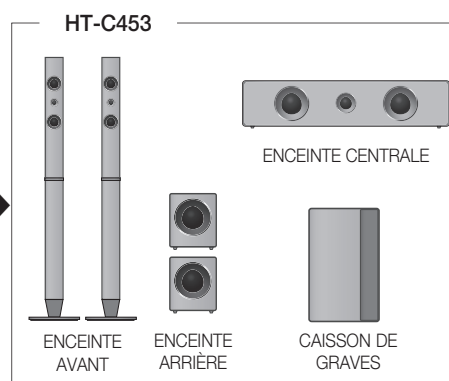
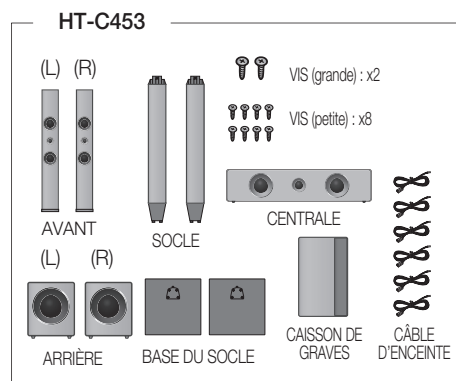

REMARQUE

- Reportez-vous à la page 17 pour installer les enceintes sur un socle Tallboy.

Installations des enceintes sur le socle Tallboy

* HT-C453 uniquement – Enceintes avant

* HT-C455 uniquement – Enceintes avant/arrière

1. Retournez la base du socle et fixez-la au socle.
2. Vissez quatre petites vis dans le sens des aiguilles d'une montre dans les quatre trous indiqués à l'aide d'un tournevis comme illustré sur la figure.
3. Installez l'enceinte supérieure sur le support assemblé.
4. À l'aide d'un tournevis, vissez une autre grande vis dans le sens des aiguilles d'une montre dans le trou situé à l'arrière de l'enceinte.

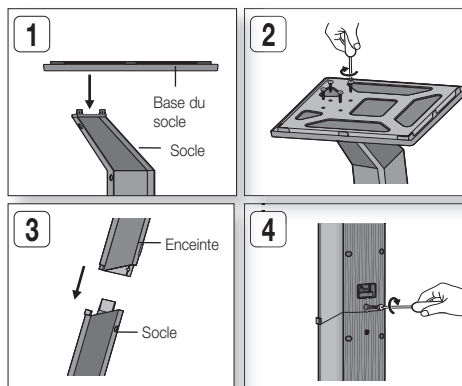

Connexion des enceintes

1. Appuyez sur la languette de la borne située à l'arrière de l'enceinte.
2. Insérez le fil noir dans la borne noire (-) et le fil rouge dans la borne rouge (+), puis relâchez la languette.
3. Branchez les fiches de contact situées à l'arrière de l'appareil en faisant concorder les couleurs des fiches et des prises des enceintes.

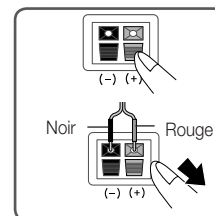

Pour le modèle HT-C450

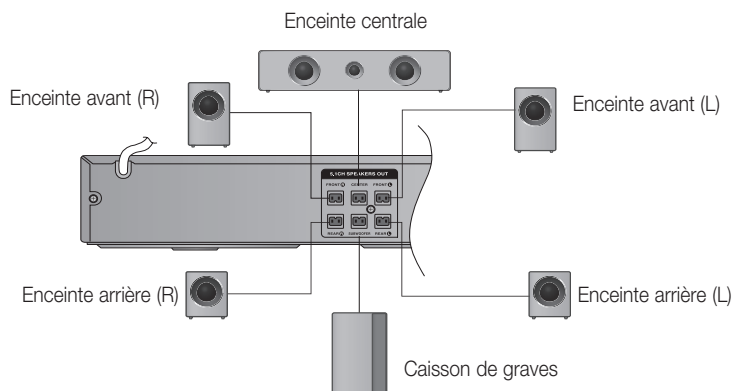

* Reportez-vous à la page 16 pour les enceintes des modèles HT-C453/C455.

Connexions

Raccordement de la sortie Video Out à votre téléviseur

Sélectionnez l'une des quatre méthodes de connexion à votre téléviseur.

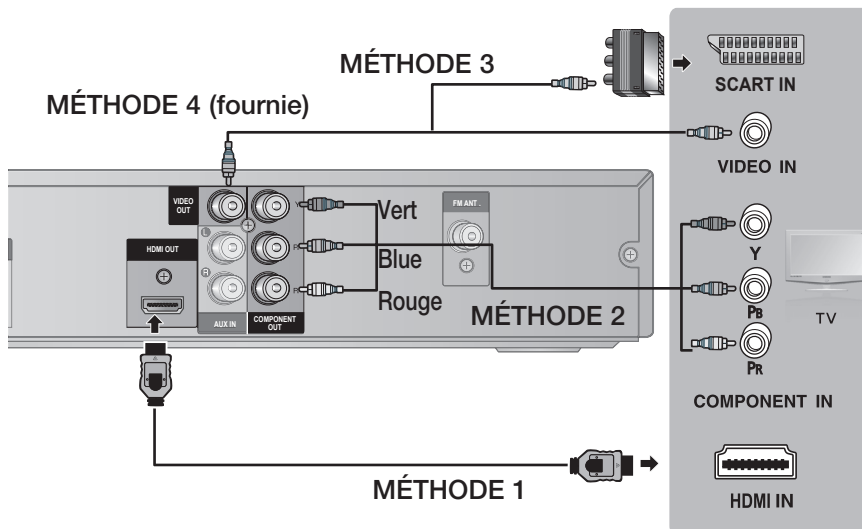

MÉTHODE 1 : HDMI

Connectez la prise de sortie **HDMI OUT** située à l'arrière de l'appareil à la prise d'entrée HDMI IN de votre téléviseur au moyen du câble HDMI (non fourni).

MÉTHODE 2 : Vidéo composant

Si votre téléviseur est équipé d'entrées Component Vidéo (Vidéo composant), connectez les prises de sortie **COMPONENT OUT** (Pr, Pb et Y) situées à l'arrière de l'appareil aux prises d'entrée Vidéo Composant de votre téléviseur à l'aide d'un câble Vidéo composant (non fourni).

MÉTHODE 3 : Péritel

Se il televisore è dotato di ingresso SCART, collegare il cavo video fornito tra il connettore **VIDEO OUT** sul retro del prodotto e il connettore VIDEO sull'adattatore SCART, quindi collegare il connettore dell'adattatore SCART al connettore SCART IN sul televisore.

MÉTHODE 4 : Vidéo Composite

Connectez la prise de sortie **VIDEO OUT** située à l'arrière de l'appareil à la prise d'entrée VIDEO IN de votre téléviseur au moyen du câble vidéo fourni.

 **REMARQUE**

- Les résolutions disponibles pour la sortie HDMI sont les suivantes : 480p(576p), 720p, 1080i/1080p. Reportez-vous à la page 23 pour le réglage de la résolution.
- Ce produit fonctionne en mode Balayage entrelacé 480i (576i) pour la sortie composant/composite.
- Après avoir terminé les raccordements vidéo, réglez la source d'entrée vidéo du téléviseur pour correspondre avec le mode de sortie vidéo de votre appareil.
Mettez ce produit sous tension avant de régler la source d'entrée vidéo sur votre téléviseur. Reportez vous au guide d'utilisation de votre téléviseur pour plus de détails concernant le choix de la source d'entrée vidéo.

! ATTENTION

- Les signaux vidéo distribués à travers un magnétoscope peuvent être affectés par des systèmes de protection des droits d'auteur et l'image peut être déformée sur le téléviseur.

FONCTION HDMI**Fonction de détection HDMI automatique**

La sortie vidéo de l'appareil passe automatiquement au mode HDMI si vous branchez un câble HDMI alors que l'appareil est allumé.

- HDMI (High Definition Multimedia Interface) (Interface multimédia haute définition)
- L'interface HDMI permet la transmission numérique de données vidéo et audio à l'aide d'une prise unique. Lorsque vous utilisez le HDMI, l'appareil transmet un signal audio et vidéo et affiche une image claire sur un téléviseur disposant d'une prise d'entrée HDMI.
- Description du raccordement HDMI
 - L'interface HDMI transmet uniquement un signal numérique pur au téléviseur.
 - Si votre téléviseur ne prend pas en charge la technologie HDCP (High-bandwidth Digital Content Protection) (Protection du contenu numérique à large bande passante), des parasites peuvent apparaître à l'écran.
- Qu'est-ce que la technologie HDCP ?
- HDCP (Protection du contenu numérique à large bande passante) est un système de protection contre la copie du contenu DVD transmis par HDMI. Elle offre un lien numérique sécuritaire entre une source vidéo (ordinateur, DVD, etc.) et un dispositif d'affichage (téléviseur, projecteur, etc.). Le contenu est crypté à la source pour empêcher les copies non autorisées.

 **REMARQUE**



- Lorsqu'un câble HDMI est connecté, il n'y a aucune émission sur les sorties de signaux vidéo composite et vidéo composant.

Utilisation de la fonction Anynet+ (HDMI-CEC)

Anynet+ est une fonction qui vous permet de commander les autres appareils Samsung à l'aide de la télécommande de votre téléviseur Samsung. Vous pouvez utiliser la fonction Anynet+ en connectant cet appareil à un téléviseur SAMSUNG à l'aide d'un câble HDMI. Uniquement disponible pour les téléviseurs SAMSUNG prenant en charge la fonction Anynet+.)

1. Connectez l'appareil à un téléviseur Samsung à l'aide d'un câble HDMI. (Voir page 18)
2. Réglez la fonction Anynet+ sur votre téléviseur. (Pour de plus amples renseignements, reportez-vous au manuel d'instructions du téléviseur.)

 **REMARQUE**

- La fonction Anynet+ prend en charge quelques touches de la télécommande.
- Cette fonction n'est pas disponible si un câble HDMI ne prend pas en charge le CEC.
- Certaines résolutions de sortie HDMI ne sont pas compatibles avec certains téléviseurs. Veuillez vous reporter au manuel d'utilisation de votre téléviseur.
- Veuillez vérifier le logo  (si votre téléviseur comporte le logo  il prend en charge la fonction Anynet+.)

Connexions

Connexion de l'antenne FM

Antenne FM (fournie)

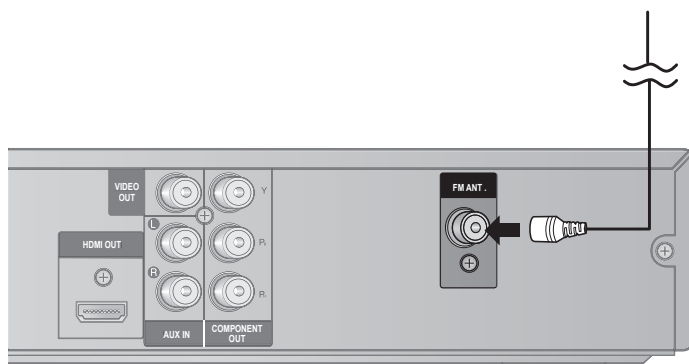

1. Connectez l'antenne FM fournie à la prise d'antenne FM.
2. Déplacez lentement le fil de l'antenne jusqu'à ce que vous trouviez un emplacement permettant une bonne réception. Fixez-le ensuite sur le mur ou sur toute autre surface rigide.

REMARQUE

- Cet appareil ne capte pas les ondes AM.

Raccordement audio des périphériques

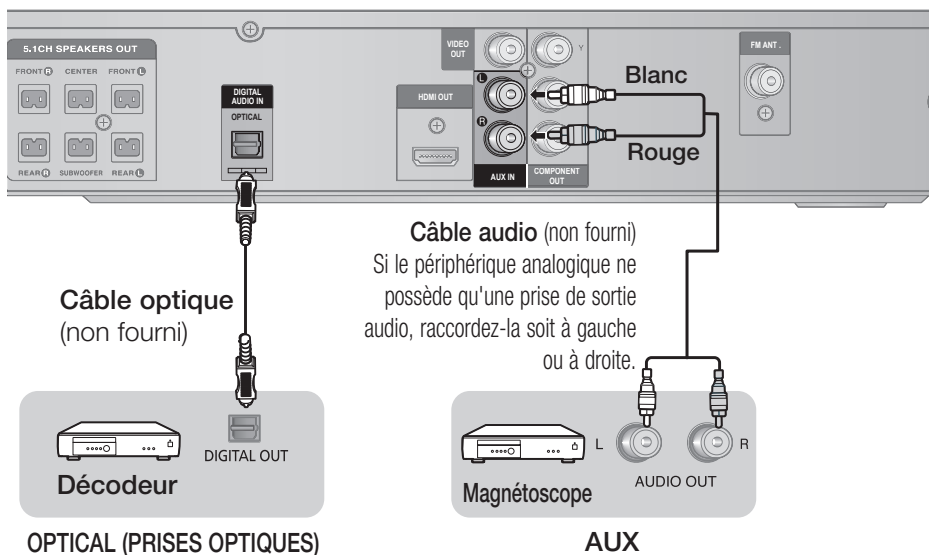

AUX : Raccordement d'un périphérique analogique

Périphériques à signal analogique tels qu'un magnétoscope.

1. Raccordez **AUX IN** (Audio) situé à l'arrière de l'appareil à la sortie audio du périphérique analogique.
 - Assurez-vous de respecter les couleurs des prises de connexion.
2. Appuyez sur la touche **FUNCTION** pour sélectionner l'entrée **AUX**.
 - Le mode change dans l'ordre suivant :
DVD/CD → D.IN → AUX → USB → FM.

REMARQUE

- Vous pouvez également raccorder la prise de sortie vidéo de votre magnétoscope au téléviseur et raccorder les prises de sortie audio du magnétoscope à cet appareil.

OPTICAL (PRISES OPTIQUES) : Raccordement d'un périphérique numérique

Pour le raccordement de périphériques à signal numérique tels que les décodeurs ou les récepteurs satellites :

1. Raccordez **DIGITAL AUDIO IN (OPTICAL)** situé à l'arrière de l'appareil à la sortie numérique du périphérique numérique.
2. Appuyez sur la touche **FUNCTION** pour sélectionner **D.IN**
 - Le mode change dans l'ordre suivant :
DVD/CD → D.IN → AUX → USB → FM.

Configuration

Avant de commencer (Installation initiale)

1. Appuyez sur la touche **POWER** lorsqu'il est connecté sur le téléviseur pour la première fois. L'écran Initial setting (Installation initiale) s'affiche.

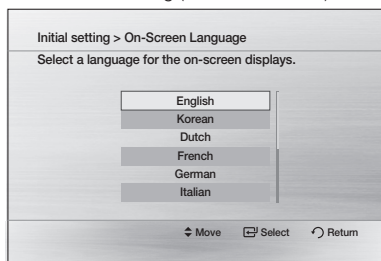

2. Appuyez sur les touches **▲▼** pour sélectionner la langue souhaitée, puis sur la touche **ENTRÉE**.
3. Appuyez sur la touche **ENTRÉE** pour sélectionner la touche Départ.
4. Appuyez sur les touches **▲▼** pour sélectionner le format d'écran souhaité, puis sur la touche **ENTRÉE**.
5. Appuyez sur la touche **ENTRÉE** pour sélectionner la touche Départ.

REMARQUE

- Si le câble HDMI est connecté à l'appareil, le format d'écran n'apparaît pas.
- Si vous revenez à l'écran précédent, appuyez sur la touche **RETURN**.
- Lorsque vous avez sélectionné une langue de menu, vous pouvez la changer en appuyant sur la touche **ARRET** (■) située sur la télécommande pendant plus de 5 secondes sans disque.
- Lorsque l'écran Initial setting (Installation initiale) n'apparaît pas, reportez-vous à Installation initiale. (voir page 26).

Sélection du format Vidéo

Chaque pays a une norme de format vidéo différente. Vous pouvez sélectionner le format vidéo entre NTSC ou PAL. Appuyez et maintenez la touche numérique 7 située sur la télécommande pendant plus de 5 secondes lorsque l'appareil est hors tension.

- "NTSC" ou "PAL" s'affiche à l'écran. A cet instant, appuyez sur la touche numérique 7 pour sélectionner soit "NTSC" ou "PAL".
- Le format vidéo du disque doit être identique à celui de votre téléviseur.

Réglage du menu Setup

L'étape pour y accéder peut différer en fonction du menu sélectionné. GUI (Interface utilisateur graphique) contenue dans ce manuel peut différer, en fonction de la version du micrologiciel.

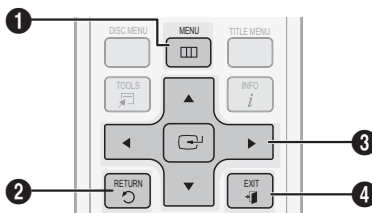

- | | |
|---|---|
| 1 | TOUCHE MENU : Permet d'afficher le menu d'accueil. |
| 2 | TOUCHE RETURN : Permet de revenir au menu de configuration. |
| 3 | TOUCHE ENTRÉE / DIRECTION
Permet de déplacer le curseur et de sélectionner un élément. Permet de sélectionner l'élément actuellement sélectionné. Permet de confirmer le réglage. |
| 4 | TOUCHE EXIT : Permet de quitter le menu de configuration. |

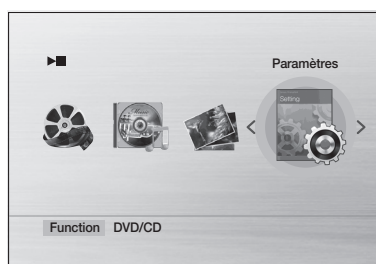

1. Appuyez sur la touche **POWER**.
2. Appuyez sur les touches **◀▶** pour sélectionner **Paramètres**, puis sur la touche **ENTRÉE**.
3. Appuyez sur les touches **▲▼** pour sélectionner le menu souhaité, puis sur la touche **ENTRÉE**.
4. Appuyez sur les touches **▲▼** pour sélectionner le sous-menu souhaité, puis sur la touche **ENTRÉE**.
5. Appuyez sur les touches **▲▼** pour sélectionner l'élément souhaité, puis sur la touche **ENTRÉE**.
6. Appuyez sur la touche **EXIT** pour quitter le menu de configuration.

Affichage

Vous pouvez configurer diverses options d'affichage telles que le format d'écran, la résolution, etc.

Format d'écran

En fonction du type de téléviseur que vous possédez, vous pouvez souhaiter ajuster le réglage de l'écran.

<ul style="list-style-type: none"> • 4:3 Pan-Scan (Recadrage)  <p>Format sélectionné lorsque vous souhaitez voir une vidéo au format 16:9 émise par le DVD sans avoir les barres noires en haut et en bas, même si vous avez un téléviseur au format d'écran 4:3 (les parties extrêmes gauche et droite des images du film seront tronquées).</p>
<ul style="list-style-type: none"> • 4:3 Letter Box (Boîte aux lettres)  <p>Format sélectionné lorsque vous souhaitez visionner un DVD en 16:9 alors que votre téléviseur dispose d'un écran 4:3. Des barres noires apparaissent en haut et en bas de l'écran.</p>
<ul style="list-style-type: none"> • 16:9 Wide (Large)  <p>Vous pouvez voir la totalité de l'image 16:9 sur votre téléviseur écran large.</p>

REMARQUE

- Lorsque vous utilisez une source HDMI, l'écran est commuté automatiquement en mode 16:9 Large et le format d'écran est désactivé.
- Si un DVD est au format 4:3, vous ne pouvez pas le voir en écran panoramique.
- Les disques DVD étant enregistrés dans divers formats d'image, ils paraissent différents en fonction du logiciel, du type de téléviseur et du réglage de son format d'écran.

BD Wise

(Appareils Samsung uniquement)

BD Wise est la toute dernière fonction d'interconnexion de Samsung. - Lorsque vous interconnectez les produits Samsung au moyen de BD-Wise via HDMI, la résolution optimale se règle automatiquement.

- **Oui** : La résolution d'origine du disque DVD sera émise en direct sur le téléviseur.
- **Non** : La résolution de sortie sera déterminée en fonction de la résolution précédemment réglée, sans tenir compte de la résolution du disque.

REMARQUE

- La qualité de l'image sera ainsi optimisée en fonction du contenu (sur le disque, DVD, etc.) que vous souhaitez lire et de l'appareil ou de votre téléviseur Samsung compatible BD Wise.
- Si vous souhaitez changer la résolution en mode BD Wise, vous devez régler au préalable le mode BD sur Off (Désactivé).
- BD Wise sera désactivé si l'appareil est connecté à un dispositif qui ne prend pas en charge BD Wise.

Résolution

Permet de régler la résolution de sortie du signal vidéo HDMI. Le nombre dans 480p(576p), 720p, 1080i et 1080p indique le nombre de lignes de la vidéo.

Le i et le p indiquent respectivement le balayage entrelacé et le balayage progressif.

- **BD Wise** : Permet de régler automatiquement la résolution optimale lors de la connexion via HDMI à un téléviseur avec la fonction BD Wise. (L'élément de menu BD Wise apparaît uniquement si BD Wise est réglé sur ON (Oui).)
- **480p(576p)** : génère 480 lignes en vidéo progressive.
- **720p** : génère 720 lignes en vidéo progressive.
- **1080i** : génère 1080 lignes en vidéo entrelacée.
- **1080p** : génère 1080 lignes en vidéo progressive.

REMARQUE

- Si Composant ou Composite est connecté, la résolution prend en charge uniquement 480i(576i).
- En fonction du téléviseur, 1080P peut ne pas apparaître.

Format HDMI

Vous pouvez optimiser le réglage de la couleur à partir de la sortie HDMI. Sélectionnez un type de périphérique connecté.

- **TV** : sélectionné si le raccordement au téléviseur est effectué via HDMI.
- **Monitor** : sélectionné si le raccordement au moniteur est effectué via HDMI.

Configuration

Audio

Réglage des enceintes

Taille des enceintes

Vous pouvez régler la taille de l'enceinte du centre, des enceintes arrière ainsi que la tonalité d'essai dans ce mode.



- Pour les enceintes avant, le mode est réglé sur Petite.
- Pour le caisson de graves, le mode est réglé sur Présent.
- Pour les enceintes du centre et arrière, vous pouvez commuter le mode sur Petite ou Aucune.
 - **Petit** : sélectionnez cette option lorsque vous utilisez les enceintes.
 - **Aucun** : sélectionnez cette option lorsque aucune enceinte n'est connectée.

REMARQUE

- Le mode d'enceinte peut varier en fonction des réglages Dolby Pro Logic et Stéréo

BAL avant

Vous pouvez ajuster la balance et le niveau de chaque enceinte.

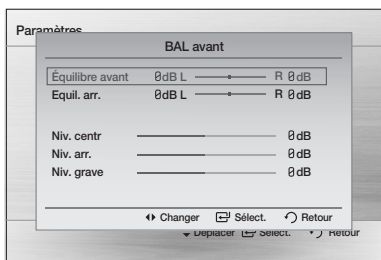

Appuyez sur les touches ▲▼ pour sélectionner et ajuster l'enceinte souhaitée.
Appuyez sur les touches ◀▶ pour ajuster les réglages.

24 Français

Réglage de la balance de l'enceinte

- Vous pouvez choisir entre 0 et -6.
- Plus vous vous rapprochez de -6, plus le volume diminue.

Réglage du niveau de l'enceinte centrale/arrière et du caisson de graves

- Le niveau de volume peut être ajusté par paliers de +6dB à -6dB.
- Plus vous vous rapprochez de +6 dB, plus le volume augmente. Plus vous vous rapprochez de -6 dB, plus le volume diminue.

Temps de propagation

Si les enceintes ne peuvent être placées à égale distance de votre position d'écoute, vous pouvez régler le temps de propagation des signaux audio émis depuis les enceintes du centre et arrière.

Vous pouvez aussi régler la tonalité d'essai dans ce mode.

Réglage du temps de propagation des enceintes

Lorsque le son ambiophonique 5.1CH est émis, vous pouvez profiter de la meilleure qualité sonore si la distance entre vous et chacune des enceintes est identique.

Etant donné que les sons n'arrivent pas tous ensemble au point d'écoute en raison de l'emplacement des enceintes, il est possible de compenser ce phénomène en ajoutant un effet de décalage du son des enceintes du centre et arrière.

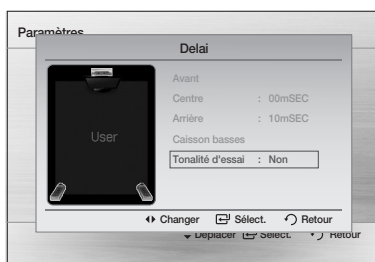

REMARQUE

- Le menu Temps de propagation sera activé uniquement lorsque la source 5 canaux +1 est lue.
- Vous ne pouvez pas régler le centre et l'arrière dans ce mode lorsque la taille des enceintes du centre ou arrière est réglée sur Aucune.

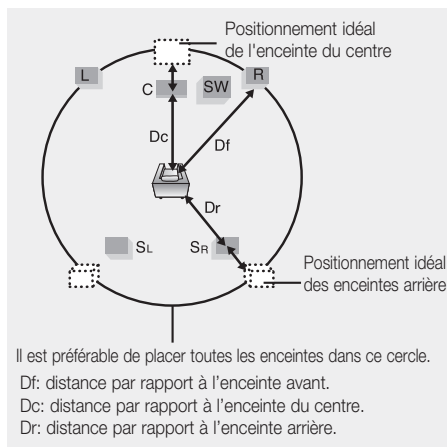

Réglage de l'enceinte du centre

Si la distance Dc est égale ou supérieure à la distance Df représentée sur la figure, réglez le mode sur 0 ms. Sinon, modifiez le réglage en suivant le tableau.

Distance entre Df et Dc	0,00m	0,34m	0,68m	1,06m	1,40m	1,76m
Temps de propagation	00 ms	01 ms	02 ms	03 ms	04 ms	05 ms

Réglage de l'enceinte arrière

Si la distance Dc est égale ou supérieure à Dr représentée sur la figure, réglez le mode sur 0 ms. Sinon, modifiez le réglage en suivant le tableau.

Distance entre Df et Dc	0,00m	1,06m	2,11m	3,16m	3,62m	5,29m
Temps de propagation	00 ms	03 ms	06 ms	09 ms	12 ms	15 ms

REMARQUE

- Avec PL II (Dolby Pro Logic II), le temps de propagation peut être différent pour chaque mode.
- Avec le son AC-3 et DTS, le temps de propagation peut être réglé entre 00 et 15mSEC.
- Le canal du centre est ajustable uniquement pour les disques 5 canaux +1.

Tonalité d'essai



Utilisez la tonalité d'essai pour vérifier les raccordements des enceintes acoustiques.

- Appuyez sur les touches ◀▶ pour sélectionner **Oui**.
- La tonalité d'essai sera émise dans l'ordre vers **Avant gauche → Centre → Avant droite → Arrière droite → Arrière gauche → Caisson basses**. Pour arrêter la tonalité d'essai, appuyez sur la touche **ENTRÉE**.

DRC (Compression dynamique)

Cette fonction équilibre la plage entre les sons les plus forts et les plus faibles. Vous pouvez utiliser cette fonction pour bénéficier du son Dolby Digital lorsque vous visionnez un film à faible volume (ex. : la nuit).

- Vous pouvez sélectionner les valeurs Désactivé, 2/8, 4/8, 6/8, Plein écran

Synchronisation AV

La synchronisation vidéo et audio peut ne pas concorder avec un téléviseur numérique. Si cela se produit, corrigez ce décalage pour les synchroniser.

- Vous pouvez régler le temps de propagation audio entre 0 mSec et 300 mSec. Réglez-le dans l'état optimal.

Audio HDMI

Les signaux audio transmis par le câble HDMI peuvent être commutés On/Off.

- **Oui** : Les signaux audio et vidéo sont transmis par le câble de connexion HDMI, et le signal audio est émis par les enceintes de votre téléviseur uniquement.
- **Non** : La vidéo est transmise par le câble de connexion HDMI uniquement, tandis que l'audio est émis par les enceintes de l'appareil uniquement.

Configuration

REMARQUE

- Le réglage par défaut de cette fonction est HDMI Audio Off.
- L'audio HDMI est automatiquement mixé dans les 2 canaux pour les enceintes du téléviseur.
- Lorsque l'audio HDMI est réglé sur On (activé), les formats sonores PL II /DSP EQ /P.BASS ne fonctionnent pas.

Égaliseur

Permet de régler l'égaliseur à l'optimal automatiquement en fonction de la région.

- **Non** : désactive l'égaliseur
- **Oui** : active l'égaliseur.

Système

Installation initiale

Utilisez l'option Paramètre initial pour régler la langue et le format écran.

REMARQUE

- Si le câble HDMI est connecté au produit, le format du téléviseur n'apparaîtra pas et l'appareil sera réglé automatiquement en mode 16:9 Panoramique.

Enregistrement DivX(R)

Code d'enregistrement View DivX(R) VOD pour acheter et lire le contenu d'un DivX(R) VOD.

Langue

Vous pouvez sélectionner la langue que vous préférez pour le menu à l'écran, le menu du disque, etc.

Langue OSD	Sélectionnez la langue pour les affichages à l'écran.
Menu Disque	Sélectionnez la langue pour les affichages du menu du disque.
Audio	Sélectionnez la langue audio du disque.
Sous-titres	Sélectionnez la langue pour les sous-titres du disque.

※ Pour sélectionner une autre langue, sélectionnez OTHERS du menu du disque, audio et sous-titres, et entrez le code de la langue de votre pays (voir page 37).

※ Vous ne pouvez pas sélectionner OTHERS (AUTRES) dans le menu de la langue OSD.

26 Français

REMARQUE

- La langue sélectionnée apparaîtra uniquement si elle est prise en charge par le disque.

Sécurité

La fonction de verrou parental agit en liaison avec les DVD auxquels ont été attribué un niveau qui vous aide à contrôler les types de DVD que regarde votre famille. Il y a jusqu'à 8 niveaux d'évaluation sur un disque.

Contrôle parental

Sélectionnez le niveau d'évaluation que vous souhaitez régler. Un numéro élevé indique que le programme est destiné uniquement aux adultes. Par exemple, si vous sélectionnez jusqu'au niveau 6, les disques contenant le niveau 7, 8 ne seront pas lus.

Entrez le mot de passe, puis appuyez sur le bouton **ENTRÉE**.

- Par défaut, le mot de passe est réglé sur « 7890 ».
- Une fois la configuration terminée, le système revient sur l'écran précédent.

Modification du mot de passe

Sélectionnez **Changer** et entrez un mot de passe de 4 chiffres pour régler le verrou parental en utilisant les touches numériques de la télécommande.

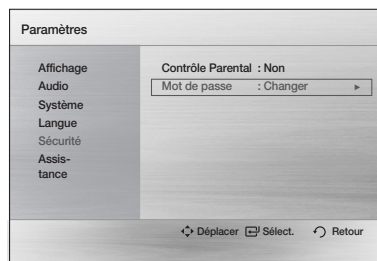

Si vous oubliez votre mot de passe

1. Retirez le disque.
2. Appuyez pendant 5 secondes ou plus sur la touche **ARRÊT** (■) située sur la télécommande. Tous les réglages seront ramenés aux réglages d'usine.

Assistance

Informations sur le produit

Indiquez les informations relatives au produit, telles que le code du modèle, la version du logiciel, etc.

Fonctions de base

Lecture d'un disque

1. Appuyez sur la touche **OUVERTURE/ FERMETURE** (▲).
2. Déposez avec précaution le disque sur le plateau, avec l'étiquette du disque sur le dessus.
3. Appuyez sur le bouton **OUVERTURE/ FERMETURE** (▲) pour ouvrir le tiroir du disque.

REMARQUE

- Fonction Reprise. Lorsque vous arrêtez la lecture d'un disque, l'appareil garde en mémoire où vous l'avez arrêté, ainsi lorsque vous appuyez sur la touche **LECTURE** à nouveau, il démarre là où la lecture a été interrompue. (Cette fonction ne concerne que les DVD)
- Appuyez deux fois sur la touche **ARRÊT** pendant la lecture pour désactiver la fonction Reprise.
- Si aucune touche n'est actionnée sur l'appareil ou sur la télécommande pendant plus de 3 minutes lorsque l'appareil est en mode Pause, il passera en mode **ARRÊT**.
- L'écran initial peut apparaître différent, en fonction du contenu du disque.
- Les disques piratés ne fonctionnent pas dans cet appareil car ils violent les recommandations du CSS (Content Scrambling System : un système de protection contre la copie).

*  apparaît lorsque vous appuyez sur une touche non valide.

Fonction économiseur d'écran TV/ Economiseur d'énergie

- Si le lecteur est laissé en mode d'arrêt pendant plus de 5 minutes sans aucune interface utilisateur, un économiseur d'écran apparaît sur votre téléviseur.
- Si le produit reste en mode d'écran de veille pendant plus de 25 minutes, le courant sera automatiquement coupé.

Lecture de CD audio (CD-DA)/MP3/WMA



1. Insérez un CD audio (CD-DA) ou un disque MP3 dans le tiroir du disque.
 - Pour un CD audio, la première piste sera lue automatiquement.
 - Appuyez sur les touches **◀◀▶▶** pour revenir à la piste précédente/suivante.
 - Pour un disque MP3/WMA, appuyez sur les touches **◀▶** pour sélectionner **Musique**, puis appuyez sur la touche **ENTRÉE**.
 - Appuyez sur les touches **▲▼◀▶** pour sélectionner l'élément souhaité, puis sur la touche **ENTRÉE**.
 - Appuyez sur les touches **◀◀▶▶** pour revenir aux pages précédentes/suivantes.
2. Appuyez sur la touche **ARRÊT** (■) pour mettre fin à la lecture.

REMARQUE

- Certains CD MP3/WMA peuvent ne pas être lus, en fonction du mode d'enregistrement.
- Le tableau du contenu d'un CD MP3 varie en fonction du format de la piste MP3/WMA enregistrée sur le disque.
- Les fichiers WMA-DRM ne sont pas lus.

Fonctions de base

Lecture de fichiers JPEG

Les images capturées avec un appareil photo numérique ou un caméscope, ou les fichiers JPEG sur un ordinateur peuvent être enregistrés sur un CD et ensuite lus avec cet appareil.

1. Insérez un disque JPEG dans le tiroir disque.
2. Appuyez sur les touches ◀▶ pour sélectionner les **Photos**, puis sur la touche **ENTRÉE**.
3. Appuyez sur les touches ▲▼ pour sélectionner le dossier que vous souhaitez lire, puis sur la touche **ENTRÉE**.
4. Appuyez sur les touches ▲▼ pour sélectionner les photos que vous souhaitez visualiser, puis sur la touche **ENTRÉE**.
 - Le fichier sélectionné sera lu et le diaporama commencera.
 - Pour arrêter le diaporama, appuyez sur la touche **PAUSE (II)**.
 - Vous pouvez afficher le fichier précédent/suivant en appuyant sur les boutons ◀, ▶ en mode diaporama.

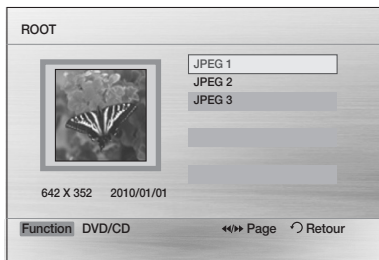

Fonction rotation



Appuyez sur la touche **VERTE (B)** ou **JAUNE (C)** pendant le mode **PAUSE**.

- Touche **VERTE (B)** : Permet de pivoter de 90° dans le sens antihoraire.
- Touche **JAUNE (C)** : Permet de pivoter de 90° dans le sens horaire.

REMARQUE

- Les résolutions maximales prises en charge par l'appareil sont 5120 x 3480 (ou 19.0 MPixel) pour les fichiers standard JPEG et 2048 x 1536 (ou 3.0 MPixel) pour les fichiers d'images progressives.

28 Français

Utilisation de la fonction de lecture

Recherche avant/arrière



Appuyez sur les touches ◀▶ pour la fonction Recherche.

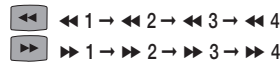

REMARQUE

- Pendant la lecture rapide d'un CD, le son n'est audible que sur les paliers de vitesse 1 et 2.
- Aucun son n'est audible pendant la lecture rapide d'un disque DVD/DivX.

Saut de scènes/chansons



Appuyez sur les touches ◀▶▶▶.

- Chaque fois que la touche est pressée pendant la lecture, le chapitre, la piste ou le répertoire (fichier) précédent(e) ou suivant(e) sera lu(e).
- Vous ne pouvez pas sauter des chapitres consécutifs.

Lecture en vitesse lente



Appuyez sur la touche **PAUSE (II)** puis sur la touche ▶▶ pour une lecture lente.

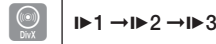
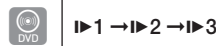

REMARQUE

- Aucun son n'est audible pendant la lecture lente.
- La marche arrière en ralenti ne fonctionne pas.

Lecture en mode pas à pas



Appuyez sur le bouton **PAUSE** à plusieurs reprises.

- La vidéo avance image par image chaque fois que vous appuyez sur cette touche en cours de lecture.

REMARQUE

- Aucun son n'est audible pendant la lecture en mode pas à pas.

Fonction saut de 5 minutes



Appuyez sur la touche ◀▶ en cours de lecture.

- La lecture saute de 5 minutes en avant lorsque vous appuyez sur la touche ▶.
- La lecture saute de 5 minutes en arrière lorsque vous appuyez sur la touche ◀.

REMARQUE

- Vous ne pouvez utiliser cette fonction que sur un disque DivX.

Utilisation du menu du disque



Vous pouvez visualiser les menus pour la langue audio, la langue des sous-titres, le profil, etc.

- En cours de lecture, appuyez sur la touche **DISC MENU** de la télécommande.
- Appuyez sur les touches ▲▼◀▶ pour effectuer la sélection souhaitée, puis sur la touche **ENTRÉE**.



REMARQUE

- Selon le disque, les éléments de configuration du menu peuvent varier et ce menu peut ne pas être disponible.

Utilisation du menu des titres



Pour les DVD contenant plusieurs titres, vous pouvez visualiser le titre de chaque film.

- En cours de lecture, appuyez sur la touche **TITLE MENU** de la télécommande.
- Appuyez sur les touches ▲▼◀▶ pour effectuer la sélection souhaitée, puis sur la touche **ENTRÉE**.



REMARQUE

- Selon le disque, les éléments de configuration du menu peuvent varier et ce menu peut ne pas être disponible.

Fonctions de base

Lecture répétée



Répétition des DVD/DivX

Vous pouvez répéter le titre, le chapitre ou la section (répétition A-B) d'un disque DVD/DivX.



1. En cours de lecture d'un disque DVD/DivX, appuyez sur la touche **REPEAT** de la télécommande.
2. Appuyez sur les touches **▲▼** pour sélectionner le mode de répétition souhaité, puis sur la touche **ENTRÉE**.
3. Appuyez sur les touches **▲▼** pour sélectionner **Non** pour revenir à la lecture normale, puis sur la touche **ENTRÉE**.



	Titre → Chapitre → A - → Non
	Plages (Titre) → Dir (Répertoire) → Disque → Non

Répétition des disques CD/MP3

1. Pendant la lecture d'un CD/ MP3, appuyez de façon répétée sur la touche REPEAT pour sélectionner le mode de répétition que vous souhaitez.

	 (Normal → Répéter piste → Répéter tout → Aléatoire → Répéter Section A-B)
	 (Normal → Répéter piste → Rép répétition (Répertoire répétition) → Répéter tout → Aléatoire)

Lecture répétée de la section A-B



Vous pouvez relire à plusieurs reprises une section spéciale d'un DVD ou d'un CD.

1. En cours de lecture d'un disque DVD ou CD, appuyez sur la touche **REPEAT** de la télécommande.
2. Pour les DVD, appuyez sur les touches **▲▼** pour sélectionner **A-**. Pour les CD appuyez de façon répétée sur la touche **REPEAT** jusqu'à ce que **A-B** apparaisse.
3. Appuyez sur la touche **ENTRÉE** au point où vous souhaitez que la répétition de lecture débute (A).
4. Appuyez sur la touche **ENTRÉE** au point où vous souhaitez que la répétition de lecture s'arrête (B).
5. Pour revenir à une lecture normale, Pour les DVD, appuyez sur les touches **▲▼** pour sélectionner **Non**. Pour les CD, appuyez sur la touche **REPEAT** pour sélectionner **⇒**.

REMARQUE

- La fonction de répétition de la section A-B ne prend pas en charge les disques DivX, MP3 ou JPEG.

Affichage des informations du disque

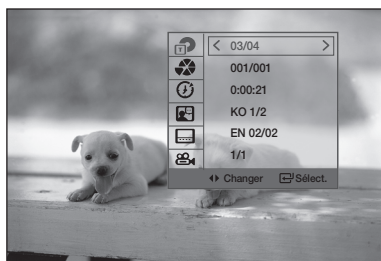

1. En cours de lecture, appuyez sur la touche **TOOLS** de la télécommande.
2. Appuyez sur les touches ▲▼ pour sélectionner l'élément souhaité.
3. Appuyez sur les touches ◀▶ pour réaliser le changement de configuration souhaitée, puis sur la touche **ENTRÉE**.
- Vous pouvez utiliser les touches numériques de la télécommande pour contrôler certains éléments.
4. Pour que les informations du disque disparaissent, appuyez de nouveau sur la touche **TOOLS**.

REMARQUE

- Si vous lisez le contenu du menu tools, selon le disque, certaines fonctions peuvent ne pas être activées.
- Vous pouvez également sélectionner DTS, Dolby Digital ou Pro Logic, en fonction du disque.
- Certains menus tools peuvent différer en fonction des disques et des fichiers.

Menu OUTILS

- **Titre** (📄) : pour accéder au titre désiré lorsque le disque en comporte plusieurs. Par exemple, s'il y a plusieurs films sur un DVD, chaque film sera identifié par un titre.
- **Chapitre** (📖) : la plupart des disques DVD sont enregistrés en chapitres ainsi vous pouvez trouver rapidement un chapitre spécifique.

- **Durée de lecture** (🕒) : permet la lecture d'un film à partir de l'heure désirée. Vous devez entrer l'heure de départ en tant que référence. La fonction de recherche d'heure n'est pas prise en charge par certains disques.
- **Audio** (🔊) : se rapporte à la langue de la piste sonore du film. Un disque DVD peut contenir jusqu'à 8 langues audio.
- **Sous-titre** (🗨️) : se rapporte aux langues des sous-titres disponibles sur le disque. Vous pouvez choisir les langues des sous-titres ou, si vous préférez, les effacer de l'écran. Un disque DVD peut contenir jusqu'à 32 langues de sous-titres.
- **Angle** (👁️) : lorsqu'un DVD propose plusieurs angles de vue pour une scène donnée, vous pouvez utiliser la fonction Angle.

Sélection de la langue Audio



1. Appuyez sur la touche **TOOLS**.
2. Appuyez sur les boutons ▲▼ pour sélectionner l'affichage **AUDIO** (🔊).
3. Appuyez sur les touches ◀▶ ou sur les touches numériques pour sélectionner la langue audio de votre choix.
 - En fonction du nombre de langues sur un disque DVD, une langue audio différente est sélectionnée à chaque pression sur la touche.

Fonctions de base

Sélection de la langue des sous-titres



1. Appuyez sur la touche **TOOLS**.
2. Appuyez sur les boutons ▲▼ pour sélectionner l'affichage **Sous-titre** (☰).
3. Appuyez sur les touches ◀▶ ou sur les touches numériques pour sélectionner la langue des sous-titres de votre choix.
 - En fonction du nombre de langues sur un disque DVD, une langue des sous-titres différente est sélectionnée à chaque pression sur la touche.

REMARQUE

- Selon le type de disque, certaines fonctions des langues de sous-titrage et audio peuvent ne pas être disponibles.
- Sur le format de fichier DivX, les langues des sous-titres peuvent être indiquées seulement par des numéros.

Fonction de sous-titrage



- Vous devez être familier avec l'extraction vidéo et la mise en forme des données pour pouvoir utiliser correctement cette fonction.
- Pour utiliser la fonction de sous-titrage, enregistrer le fichier des sous-titres (*.smi) sous le même nom que le fichier DivX (*.avi), dans le même dossier.
Exemple. Racine Samsung_007CD1.avi
 Samsung_007CD1.smi
- Le nom de fichier peut contenir jusqu'à 60 caractères alphanumériques ou 30 caractères asiatiques (caractères à 2 octets tels le Coréen et le chinois).
- Les sous-titres des fichiers DivX *.smi, *.sub, *.srt au-delà de 148 Ko ne sont pas pris en charge.

Fonction Angle



Cette fonction vous permet de visualiser une même scène sous différents angles.

1. Appuyez sur la touche **TOOLS**.
2. Appuyez sur les touches ▲▼ pour sélectionner l'affichage **ANGLE** (⌂).
3. Appuyez sur les touches ◀▶ ou sur les touches numériques pour sélectionner l'angle de votre choix.

REMARQUE

- La fonction Angle ne prend en charge que les disques sur lesquels plusieurs angles ont été enregistrés.

Mode sonore

P.BASS

L'option P.BASS amplifie les basses afin d'améliorer les fréquences de graves.

La fonction OPTIMISEUR MP3 offre une meilleure qualité de son grâce à la mise à l'échelle de la fréquence d'échantillonnage.

Appuyez sur la touche **P.BASS**.

AUDIO UPSCALE
P.BASS



Source à modulation par impulsion et codage linéaire (LPCM) à 2 canaux	AMPLIF BASSE ON → AMPLIF BASSE OFF
Fichier MP3	AMPLIF BASSE ON → AMPLIF BASSE OFF → AMELIO MP3 ON

REMARQUE

- La fonction P.BASS n'est compatible qu'avec les sources à modulation par impulsion et codage linéaire (LPCM) à deux canaux (MP3, DivX, CD et WMA).
- La fonction P.BASS n'est pas compatible avec les modes DSP/EQ ou Dolby Pro Logic II.
Si vous appuyez sur la touche P.BASS en mode DSP/EQ, ce mode se désactive automatiquement et P. BASS s'active.
- La fonction d'enrichissement MP3 n'est disponible qu'avec un fichier MP3.

DSP (Traitement du signal numérique)/EQ

- DSP (Traitement du signal numérique) : Les modes DSP ont été définis pour simuler différents environnements acoustiques.
- EQ (Egaliseur) : Vous pouvez sélectionner ROCK, POP ou CLASSIC etc. pour optimiser le son du type de musique que vous écoutez.

Appuyez sur la touche **DSP/EQ**.



POPS, JAZZ, ROCK	Selon le type de musique, vous pouvez sélectionner POP, JAZZ et ROCK.
STUDIO	Procure la sensation de présence dans un studio.
CLUB	Simule le son d'un club de danse avec le renforcement des notes de basse.
HALL	Offre des voix nettes comme dans une salle de concert.
MOVIE	Procure la sensation d'un film de cinéma.
CHURCH	Procure le sentiment d'être dans une grande église.
PASS	A sélectionner pour l'écoute normale.

S.VOL (CONT. DE VOL. INTELLIGENT)

Cette option permet de régler et de stabiliser le niveau du volume afin d'éviter les changements de niveau importants lorsque vous changez de chaîne ou pendant un changement de scène.

Appuyez sur la touche **S.VOL**.

- Chaque fois que vous appuyez sur cette touche, la sélection change dans l'ordre suivant :

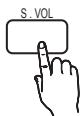

VOLUME AUTO ON → VOLUME AUTO OFF

Mode Dolby Pro Logic II

Vous pouvez sélectionner le mode audio Dolby Pro Logic II souhaité.

Appuyez sur la touche  **PL II**.



MUSIC	Lorsque vous écoutez de la musique, vous pouvez tester les effets sonores comme si vous écoutiez la performance réelle.
CINEMA	Assure un son plus réel à la bande son du film.
PROLOG	Vous bénéficierez d'un effet multi-canaux réaliste comme si vous utilisiez 6 enceintes acoustiques alors que seules les enceintes gauche et droite avant sont utilisées.
MATRIX	Vous bénéficierez d'un son ambiophonique multi-canaux.
STEREO	A sélectionner pour écouter le son des enceintes gauche et droite avant et du caisson de basses uniquement.

REMARQUE

- Si vous sélectionnez le mode Pro Logic II, connectez votre périphérique aux prises d'entrée d'audio AUDIO INPUT (L et R) de l'appareil. Si vous ne connectez qu'une seule entrée (L ou R), l'écoute du son ambiophonique est impossible.
- La fonction Pro Logic II n'est disponible qu'en mode Stéréo.

Fonctions de base

Écoute de la radio

Utilisation des touches de la télécommande

1. Appuyez sur la touche **FUNCTION** pour sélectionner **FM**.
2. Sélectionnez une station.
 - **Syntonisation automatique 1** : Lorsque vous appuyez sur les touches **◀▶**, une station préréglée est sélectionnée.
 - **Syntonisation automatique 2** : Appuyez et maintenez enfoncée la touche **TUNING/CH** (^v) pour rechercher automatiquement les stations.
 - **Syntonisation manuelle** : Appuyez sur la touche **TUNING/CH** (^v) pour augmenter ou diminuer une fréquence.

Utilisation des touches sur l'appareil

1. Appuyez sur la touche **FUNCTION** (^{FUNC.}) pour sélectionner **FM**.
2. Sélectionnez une station.
 - **Syntonisation automatique 1** : Appuyez sur la touche **ARRET** (■) pour sélectionner **PRESET**, puis sur les touches **◀▶** pour sélectionner la station préréglée.
 - **Syntonisation automatique 2** : Appuyez sur la touche **ARRET** (■) pour sélectionner **MANUEL** et maintenez ensuite les touches **◀▶** enfoncées pour rechercher automatiquement les stations.
 - **Syntonisation manuelle** : Appuyez sur la touche **ARRET** (■) pour sélectionner **MANUEL**, puis sur les touches **◀▶** pour syntoniser une fréquence supérieure ou inférieure.

Réglage Mono/Stéréo

Appuyez sur la touche **MO/ST**.

- Chaque fois que vous appuyez sur cette touche, le son est commuté entre **STEREO** et **MONO**.
- Dans une zone de faible réception, sélectionnez **MONO** pour une réception claire sans interférence.



Préréglage des stations

Exemple : Préréglage de FM 89.10 dans la mémoire

1. Appuyez sur la touche **FUNCTION** pour sélectionner **FM**.
2. Appuyez sur la touche **TUNING/CH** (^v) pour sélectionner <89.10>.
3. Appuyez sur la touche **TUNER MEMORY**.
 - Le nombre clignote à l'écran.
4. Appuyez sur les touches **◀▶** et sélectionnez le nombre préréglé.
 - Vous pouvez sélectionner entre 1 et 15 présélections.
5. Appuyez à nouveau sur la touche **TUNER MEMORY**.
 - Appuyez sur la touche **TUNER MEMORY** avant que le nombre ne disparaisse de l'écran.
 - Le nombre disparaît de l'écran et la station est prise en mémoire.
6. Pour préréglager une autre station, répétez les étapes 2 à 5.
 - Pour syntoniser une station préréglée, appuyez sur les touches **◀▶** de la télécommande pour sélectionner un canal.

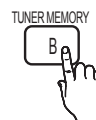

Fonction USB

Lecture des fichiers multimédia en utilisant

Vous pourrez profiter de la plupart des fichiers multimédia tels que photos, films et musique enregistrés sur un lecteur MP3, une clé USB ou un caméscope en haute qualité vidéo avec le son 5 canaux +1 en raccordant le périphérique de stockage au port USB de l'appareil.

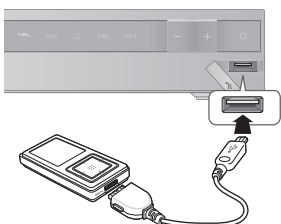

1. Branchez le périphérique USB sur le port USB situé sur l'avant de l'appareil.
2. Appuyez sur la touche **FUNCTION** pour sélectionner USB.
 - USB apparaît brièvement à l'écran de l'afficheur.
3. Appuyez sur les touches ◀▶ pour sélectionner **Videos, Music** ou **Photo**.
 - Sélectionnez un fichier à lire.

Retrait sécuritaire d'un dispositif USB

Afin d'éviter d'endommager les données stockées sur le périphérique USB, retirez ce dernier avec précaution avant de débrancher le câble USB.

- Appuyez sur la touche **JAUNE (C)**.
 - **REMOVE** s'affiche à l'écran.
- Retirez le câble USB.

REMARQUE

- Pour écouter vos fichiers musicaux avec un son 5 canaux +1, vous devez régler le mode Dolby Pro Logic II sur Matrix. (Voir page 33)
- Retirez lentement le câble USB du port USB. Dans le cas contraire, vous pourriez endommager le port USB.

Extraction audionumérique



Convertit le son audio du CD en un format de fichier MP3 avant de l'envoyer à un périphérique de stockage USB.

1. Raccordez le périphérique USB à votre appareil.
2. Insérez le CD audio dans le tiroir pour CD.
3. Appuyez sur la touche **CD RIPPING**.
 - Pour commencer l'extraction audionumérique de la piste actuelle, appuyez sur la touche **CD RIPPING** de la télécommande tandis que le système lit une piste ou s'est arrêté momentanément. 
 - Pour effectuer l'extraction du CD complet, appuyez sur la touche **CD RIPPING** de la télécommande.
 - « FULL CD RIPPING » apparaît à l'écran et l'extraction commence.
4. Appuyez sur la touche **ARRÊT (■)** pour mettre fin à l'extraction.
 - Lorsque l'extraction audionumérique est terminée, un répertoire intitulé « RIPPING » sera créé dans le périphérique USB et le fichier extrait sera enregistré dans un format « SAM-XXXX ».MP3 ».

REMARQUE

- Ne déconnectez pas le périphérique USB ou ne débranchez pas le câble d'alimentation pendant l'extraction audionumérique. Vous pourriez ainsi endommager les données. Pour arrêter l'extraction audionumérique, appuyez sur la touche STOP (ARRÊT) et déconnectez le périphérique USB après que le système a complètement arrêté la lecture du CD.
- Si vous déconnectez le périphérique USB pendant l'extraction audionumérique, le système s'arrête et vous ne pouvez pas supprimer le fichier extrait.
- Si vous raccordez le périphérique USB au système lorsqu'il lit un CD, le système s'arrête temporairement et lira à nouveau.
- Les CD en format DTS ne peuvent pas être extraits.
- Si la durée de l'extraction est inférieure à 5 secondes, le fichier d'extraction peut ne pas être créé.
- L'extraction audionumérique ne fonctionne que si le périphérique USB ou le lecteur de disque dur est en format FAT. (Le format de fichier NTFS n'est pas pris en charge). Pour consulter la liste des dispositifs compatibles, reportez-vous aux caractéristiques de l'hôte USB.
- L'extraction est exécutée à la vitesse normale de x3. Le délai d'extraction peut s'avérer plus long avec certains périphériques USB.
- Le son audio n'est pas transmis pendant l'extraction audionumérique.
- Ne touchez pas ou ne déplacez pas le système pendant l'extraction audionumérique.

Autres informations

Dépannage

Reportez-vous au tableau ci-dessous lorsque l'appareil ne fonctionne pas correctement. Si le problème que vous constatez ne figure pas dans la liste ci-dessous ou si les instructions ci-dessous ne vous aident pas, mettez l'appareil hors tension, déconnectez le cordon d'alimentation et contactez le distributeur le plus proche ou le centre de services Samsung Electronics.

Problème	Vérification/Solution
Il m'est impossible d'éjecter le disque.	<ul style="list-style-type: none"> Le cordon d'alimentation est-il correctement branché dans la prise ? Coupez l'alimentation puis rétablissez-la.
La lecture ne démarre pas.	<ul style="list-style-type: none"> Vérifiez le code régional du DVD. Les disques DVD achetés à l'étranger sont parfois incompatibles. Il m'est impossible de lire les CD-ROM et les DVD-ROM sur l'appareil. Assurez-vous que le niveau d'évaluation est correct.
La lecture ne démarre pas immédiatement lorsque les touches Play/Pause sont actionnées.	<ul style="list-style-type: none"> Utilisez-vous un disque déformé ou un disque ayant subi des rayures en surface ? Nettoyez le disque.
Absence de son.	<ul style="list-style-type: none"> Aucun son n'est produit pendant la lecture accélérée, la lecture lente ou la lecture image par image. Les enceintes sont-elles raccordées correctement ? La configuration des enceintes a-t-elle été correctement personnalisée ? Le disque a-t-il été sérieusement endommagé ?
Le son n'est généré que par certaines enceintes, pas par les six.	<ul style="list-style-type: none"> Sur certains disques DVD, le son est uniquement généré par les enceintes avant. Vérifiez si les enceintes sont correctement connectées. Réglez le volume. Pendant l'écoute d'un CD, de la radio ou du téléviseur, le son est uniquement généré par les enceintes avant. Sélectionnez "PROLOG" en appuyant sur  PL II (Dolby Pro Logic II) situé sur la télécommande pour utiliser les six enceintes.
Le son ambiophonique Dolby numérique 5 canaux + 1 n'est pas reproduit.	<ul style="list-style-type: none"> Est-ce que le disque comporte la mention "Dolby Digital 5.1 CH" ? Le son ambiophonique Dolby numérique 5 canaux + 1 n'est reproduit que si le disque a été enregistré en conséquence. Selon l'écran d'information, la langue audio est-elle correctement réglée sur Dolby Digital 5.1-CH ?
La télécommande ne fonctionne pas.	<ul style="list-style-type: none"> La télécommande est-elle utilisée dans les limites de sa portée en matière d'angle et de distance ? Les piles sont-elles épuisées ? Avez-vous sélectionné les fonctions de mode (DVD RECEIVER/TV) de la télécommande correctement ?
<ul style="list-style-type: none"> Le disque tourne mais aucune image n'est produite. La qualité de l'image est médiocre et l'image tremble. 	<ul style="list-style-type: none"> Le téléviseur est-il sous tension ? Les câbles de la vidéo sont-ils branchés correctement ? Le disque est-il sale ou endommagé ? Si le disque a été médiocrement créé, il peut ne pas être lisible.
La langue audio et les sous-titres ne fonctionnent pas.	<ul style="list-style-type: none"> La langue audio et les sous-titres ne fonctionnent que si le disque les contient.
L'écran du menu Disc/Title n'apparaît pas même lorsque la fonction Disc/Title est sélectionnée.	<ul style="list-style-type: none"> Utilisez-vous un disque qui ne comporte pas de menu ?
Le format d'écran ne peut pas être modifié.	<ul style="list-style-type: none"> La lecture des DVD 16:9 est possible en mode 16:9 WIDE (16:9 Large), 4:3 LETTER BOX (4/3 Boîte aux lettres) ou 4:3 PAN SCAN (4:3 Panoramique/Balayage) ; en revanche, les DVD 4:3 peuvent être lus au format 4:3 uniquement. Reportez vous à la pochette du disque DVD puis sélectionnez la fonction appropriée.

Problème	Vérification/Solution
<ul style="list-style-type: none"> • L'appareil ne fonctionne pas. (Exemple : Le courant se coupe, la touche du panneau avant ne fonctionne pas ou un bruit étrange se fait entendre.) • L'appareil ne fonctionne pas normalement. 	<ul style="list-style-type: none"> • Appuyez pendant 5 secondes ou plus sur la touche ARRÊT (■) située sur la télécommande en l'absence de disque (fonction de réinitialisation). <p>L'utilisation de la fonction RESET (REINITIALISATION) efface tous les réglages enregistrés. N'utilisez cette fonction que lorsque cela s'avère nécessaire.</p>
Le mot de passe du niveau d'évaluation a été oublié.	<ul style="list-style-type: none"> • Tandis que le message « NO DISC » (PAS DE DISQUE) est affiché à l'écran de l'appareil, maintenez la touche ARRÊT (■) enfoncée pendant plus de 5 secondes. Le mot « INIT (INITIAL) » s'affiche et tous les réglages reviennent aux valeurs par défaut. <p>Appuyez ensuite sur la touche POWER.</p> <p>L'utilisation de la fonction RESET (REINITIALISATION) efface tous les réglages enregistrés. N'utilisez cette fonction que lorsque cela s'avère nécessaire.</p>
La réception des émissions de radio est impossible.	<ul style="list-style-type: none"> • L'antenne est-elle connectée correctement ? • Si le signal d'entrée de l'antenne est faible, installez une antenne FM extérieure à un endroit où la réception sera de meilleure qualité.

Liste des codes de langue

Entrez le numéro de code approprié pour OTHERS (Autres) du menu du disque, audio et sous-titres. (Voir page 26)

Code	Langue	Code	Langue	Code	Langue	Code	Langue	Code	Langue	Code	Langue
1027	Afar	1142	Greek	1239	Interlingue	1345	Malagasy	1482	Kirundi	1527	Tajik
1028	Abkhazian	1144	English	1245	Inupiak	1347	Maori	1483	Romanian	1528	Thai
1032	Afrikaans	1145	Esperanto	1248	Indonesian	1349	Macedonian	1489	Russian	1529	Tigrinya
1039	Amharic	1149	Spanish	1253	Icelandic	1350	Malayalam	1491	Kinyarwanda	1531	Turkmen
1044	Arabic	1150	Estonian	1254	Italian	1352	Mongolian	1495	Sanskrit	1532	Tagalog
1045	Assamese	1151	Basque	1257	Hebrew	1353	Moldavian	1498	Sinhhi	1534	Setswana
1051	Aymara	1157	Persian	1261	Japanese	1356	Marathi	1501	Sangro	1535	Tonga
1052	Azerbaijani	1165	Finnish	1269	Yiddish	1357	Malay	1502	Serbo-Croatian	1538	Turkish
1053	Bashkir	1166	Fiji	1283	Javanese	1358	Maltese	1503	Singhalese	1539	Tsonga
1057	Byelorussian	1171	Faeroese	1287	Georgian	1363	Burmese	1505	Slovak	1540	Tatar
1059	Bulgarian	1174	French	1297	Kazakh	1365	Nauru	1506	Slovenian	1543	Twi
1060	Bihari	1181	Frisian	1298	Greenlandic	1369	Nepali	1507	Samoan	1557	Ukrainian
1069	Bislama	1183	Irish	1299	Cambodian	1376	Dutch	1508	Shona	1564	Urdu
1066	Bengali, Bangla	1186	Scots Gaelic	1300	Canada	1379	Norwegian	1509	Somali	1572	Uzbek
1067	Tibetan	1194	Galician	1301	Korean	1393	Occitan	1511	Albanian	1581	Vietnamese
1070	Breton	1196	Guarani	1305	Kashmiri	1403	(Afan) Oromo	1512	Serbian	1587	Volapuk
1079	Catalan	1203	Gujarati	1307	Kurdish	1408	Oriya	1513	Siswathi	1613	Wolof
1093	Corsican	1209	Hausa	1311	Kirghiz	1417	Punjabi	1514	Sesotho	1632	Xhosa
1097	Czech	1217	Hindi	1313	Latin	1428	Polish	1515	Sundanese	1665	Yoruba
1103	Welsh	1226	Croatian	1326	Lingala	1435	Pashto, Pushto	1516	Swedish	1684	Chinese
1105	Danish	1229	Hungarian	1327	Laotian	1436	Portuguese	1517	Swahili	1697	Zulu
1109	German	1233	Armenian	1332	Lithuanian	1463	Quechua	1521	Tamil		
1130	Bhutani	1235	Interlingua	1334	Latvian, Lettish	1481	Rhaeto-Romance	1525	Tegulu		

Autres informations

Caractéristiques			
Généralités	Poids	2,6 Kg	
	Dimensions	430 (L) x 60 (H) x 290 (P) mm	
	Plage de températures de fonctionnement	+5°C à +35°C	
	Plage de taux d'humidité de fonctionnement	10 % à 75 %	
Syntoniseur FM	Rapport signal/bruit	70 dB	
	Sensibilité utilisable	10 dB	
	Distorsion harmonique totale	0,5 %	
Disque	DVD (Digital Versatile Disc)	Vitesse de lecture : 3,49 à 4,06 m/s Durée approximative de lecture (Disque simple face, simple couche) : 135 min	
	12 cm (DISQUE COMPACT)	Vitesse de lecture : 4,8 à 5,6 m/s Durée maximale de lecture : 74 min	
	8cm (DISQUE COMPACT)	Vitesse de lecture : 4,8 à 5,6 m/s Durée maximale de lecture : 20 min	
	Vidéo Composite	480i(576i) 1 canal : 1,0 Vpp (charge de 75 Ω)	
Sortie vidéo	Vidéo composant	480i(576i) Y : 1,0 Vpp (charge de 75 Ω) Pr : 0,70 Vpp (charge de 75 Ω) Pb : 0,70 Vpp (charge de 75 Ω)	
	Vidéo/Audio	HDMI	1080p, 1080i, 720p, 480p(576p)
	Amplificateur	Sortie de l'enceinte avant	83W x 2(3Ω)
Sortie de l'enceinte du centre		83W(3Ω)	
Sortie de l'enceinte arrière		83W x 2(3Ω)	
Sortie du caisson de basses		85W(3Ω)	
Gamme de fréquences		20 Hz à 20 kHz	
Rapport signal sur bruit		70dB	
Séparation des canaux		60dB	
Sensibilité d'entrée		(AUX) 400 mV	

*: Caractéristiques nominales

- Samsung Electronics Co., Ltd se réserve le droit de modifier les caractéristiques techniques sans avis préalable.
- Le poids et les dimensions sont approximatifs.
- La conception et les spécifications peuvent être modifiées sans préavis.
- Concernant l'alimentation et la consommation électrique, reportez-vous à l'étiquette apposée sur le produit.

HT-C450

	Système d'enceintes	Système d'enceintes 5+1 canaux			
		Avant	Arrière	Centre	Caisson de graves
Enceinte	Impédance	3 Ω	3 Ω	3 Ω	3 Ω
	Gamme de fréquences	140 Hz à 20 kHz	140 Hz à 20 kHz	140 Hz à 20 kHz	40 Hz à 160 kHz
	Niveau de pression acoustique de sortie	86dB/W/M	86dB/W/M	86dB/W/M	88dB/W/M
	Entrée nominale	83W	83W	83W	85W
	Entrée maximale	166W	166W	166W	170W
	Dimensions (L x H x P)	Avant : 90 x 141,5 x 68,5 mm Arrière : 84 x 104,5 x 68,5 mm Centre : 360 x 74,5 x 68,5 mm Caisson de graves : 155 x 350 x 285 mm			
	Poids	Avant : 0,58 Kg, Centre : 0,57 Kg Arrière : 0,4 Kg, Caisson de graves : 3,8 Kg			

HT-C453

	Système d'enceintes	Système d'enceintes 5+1 canaux			
		Avant	Arrière	Centre	Caisson de graves
Enceinte	Impédance	3 Ω	3 Ω	3 Ω	3 Ω
	Gamme de fréquences	140 Hz à 20 kHz	140 Hz à 20 kHz	140 Hz à 20 kHz	40 Hz à 160 kHz
	Niveau de pression acoustique de sortie	86dB/W/M	86dB/W/M	86dB/W/M	88dB/W/M
	Entrée nominale	83W	83W	83W	85W
	Entrée maximale	166W	166W	166W	170W
	Dimensions (L x H x P)	Avant : 90 x 1200 x 119 mm (base du support : 250 x 250) Arrière : 84 x 104,5 x 68,5 mm Centre : 360 x 74,5 x 68,5 mm Caisson de graves : 155 x 350 x 285 mm			
	Poids	Avant : 2,77 Kg, Centre : 0,57 Kg Arrière : 0,4 Kg, Caisson de graves : 3,8 Kg			

HT-C455

	Système d'enceintes	Système d'enceintes 5+1 canaux		
		Avant/Arrière	Centre	Caisson de graves
Enceinte	Impédance	3 Ω	3 Ω	3 Ω
	Gamme de fréquences	140Hz~20KHz	140Hz~20KHz	40Hz-160Hz
	Niveau de pression acoustique de sortie	86dB/W/M	86dB/W/M	88dB/W/M
	Entrée nominale	83W	83W	85W
	Entrée maximale	166W	166W	170W
	Dimensions (L x H x P)	Avant/Arrière : 90 x 1200 x 119 mm (base du support : 250 x 250) Centre : 360 x 74,5 x 68,5 mm Caisson de graves : 155 x 350 x 285 mm		
	Poids	Avant/Arrière : 2,77 Kg, Centre : 0,57 Kg Caisson de graves : 3,8 Kg		

Comment contacter Samsung dans le monde

Si vous avez des suggestions ou des questions concernant les produits Samsung, veuillez contacter le Service Consommateurs Samsung.

Area	Contact Center ☎	Web Site
■ North America		
Canada	1-800-SAMSUNG (726-7864)	www.samsung.com
Mexico	01-800-SAMSUNG (726-7864)	www.samsung.com
U.S.A	1-800-SAMSUNG (726-7864)	www.samsung.com
■ Latin America		
Argentine	0800-333-3733	www.samsung.com
Brazil	0800-124-421 4004-0000	www.samsung.com
Chile	800-SAMSUNG (726-7864)	www.samsung.com
Nicaragua	00-1800-5077267	www.samsung.com
Honduras	800-7919267	www.samsung.com
Costa Rica	0-800-507-7267	www.samsung.com
Ecuador	1-800-10-7267	www.samsung.com
El Salvador	800-6225	www.samsung.com
Guatemala	1-800-299-0013	www.samsung.com
Jamaica	1-800-234-7267	www.samsung.com
Panama	800-7267	www.samsung.com
Puerto Rico	1-800-682-3180	www.samsung.com
Rep. Dominica	1-800-751-2676	www.samsung.com
Trinidad & Tobago	1-800-SAMSUNG (726-7864)	www.samsung.com
Venezuela	0-800-100-5303	www.samsung.com
Colombia	01-8000112112	www.samsung.com
■ Europe		
Austria	0810 - SAMSUNG (7267864, € 0.07/min)	www.samsung.com
Belgium	02-201-24-18	www.samsung.com/ be (Dutch) www.samsung.com/ be_fr (French)
Czech	800 - SAMSUNG (800-726786)	www.samsung.com
Denmark	70 70 19 70	www.samsung.com
Finland	030 - 6227 515	www.samsung.com
France	01 48 63 00 00	www.samsung.com
Germany	01805 - SAMSUNG (726-7864 € 0,14/Min)	www.samsung.com
Hungary	06-80-SAMSUNG (726-7864)	www.samsung.com
Italia	800-SAMSUNG (726-7864)	www.samsung.com
Luxemburg	261 03 710	www.samsung.com
Netherlands	0900-SAMSUNG (0900-7267864) (€ 0,10/Min)	www.samsung.com
Norway	815-56 480	www.samsung.com
Poland	0 801 1SAMSUNG (172678) 022-607-93-33	www.samsung.com
Portugal	80820-SAMSUNG (726-7864)	www.samsung.com
Slovakia	0800-SAMSUNG (726-7864)	www.samsung.com
Spain	902 - 1 - SAMSUNG (902 172 678)	www.samsung.com
Sweden	0771 726 7864 (SAMSUNG)	www.samsung.com
U.K	0845 SAMSUNG (7267864)	www.samsung.com
Eire	0818 717100	www.samsung.com

Area	Contact Center ☎	Web Site
Switzerland	0848 - SAMSUNG (7267864, CHF 0.08/min)	www.samsung.com/ch www.samsung.com/ ch_fr/ (French)
Lithuania	8-800-77777	www.samsung.com
Latvia	8000-7267	www.samsung.com
Estonia	800-7267	www.samsung.com
■ CIS		
Russia	8-800-555-55-55	www.samsung.com
Georgia	8-800-555-555	
Armenia	0-800-05-555	
Azerbaijan	088-55-55-555	
Kazakhstan	8-10-800-500-55-500	
Uzbekistan	8-10-800-500-55-500	www.samsung.com
Kyrgyzstan	00-800-500-55-500	www.samsung.com
Tadjikistan	8-10-800-500-55-500	www.samsung.com
Ukraine	0-800-502-000	www.samsung.ua www.samsung.com/ ua_ru
Belarus	810-800-500-55-500	
Moldova	00-800-500-55-500	
■ Asia Pacific		
Australia	1300 362 603	www.samsung.com
New Zealand	0800 SAMSUNG (0800 726 786)	www.samsung.com
China	400-810-5858 010-6475 1880	www.samsung.com
Hong Kong	(852) 3698-4698	www.samsung.com/ hk www.samsung.com/ hk_en/
India	3030 8282 1800 110011 1800 3000 8282 1800 266 8282	www.samsung.com
Indonesia	0800-112-8888 021-5699-7777	www.samsung.com
Japan	0120-327-527	www.samsung.com
Malaysia	1800-88-9999	www.samsung.com
Philippines	1-800-10-SAMSUNG (726-7864) 1-800-3-SAMSUNG (726-7864) 1-800-8-SAMSUNG (726-7864) 02-5805777	www.samsung.com
Singapore	1800-SAMSUNG (726-7864)	www.samsung.com
Thailand	1800-29-3232 02-689-3232	www.samsung.com
Taiwan	0800-329-999	www.samsung.com
Vietnam	1 800 588 889	www.samsung.com
■ Middle East & Africa		
Turkey	444 77 11	www.samsung.com
South Africa	0860-SAMSUNG (726-7864)	www.samsung.com
U.A.E	800-SAMSUNG (726-7864)	www.samsung.com
Bahrain	8000-4726	
Jordan	800-22273	



Élimination des batteries de ce produit

(Applicable aux pays de l'Union européenne et aux autres pays européens dans lesquels des systèmes de collecte sélective sont mis en place.)

Le symbole sur la batterie, le manuel ou l'emballage indique que les batteries de ce produit ne doivent pas être éliminées en fin de vie avec les autres déchets ménagers. L'indication éventuelle des symboles chimiques Hg, Cd ou Pb signifie que la batterie contient des quantités de mercure, de cadmium ou de plomb supérieures aux niveaux de référence stipulés dans la directive CE 2006/66. Si les batteries ne sont pas correctement éliminées, ces substances peuvent porter préjudice à la santé humaine ou à l'environnement.

Afin de protéger les ressources naturelles et d'encourager la réutilisation du matériel, veillez à séparer les batteries des autres types de déchets et à les recycler via votre système local de collecte gratuite des batteries.



Les bons gestes de mise au rebut de ce produit (Déchets d'équipements électriques et électroniques)

(Applicable dans les pays de l'Union Européenne et dans d'autres pays européens pratiquant le tri sélectif)

Ce symbole sur le produit, ses accessoires ou sa documentation indique que ni le produit, ni ses accessoires électroniques usagés (chargeur, casque audio, câble USB, etc.) ne peuvent être jetés avec les autres déchets ménagers. La mise au rebut incontrôlée des déchets présentant des risques environnementaux et de santé publique, veuillez séparer vos produits et accessoires usagés des autres déchets. Vous favoriserez ainsi le recyclage de la matière qui les compose dans le cadre d'un développement durable.

Les particuliers sont invités à contacter le magasin leur ayant vendu le produit ou à se renseigner auprès des autorités locales pour connaître les procédures et les points de collecte de ces produits en vue de leur recyclage.

Les entreprises et professionnels sont invités à contacter leurs fournisseurs et à consulter les conditions de leur contrat de vente. Ce produit et ses accessoires ne peuvent être jetés avec les autres déchets professionnels et commerciaux.

